

ALT FOR SYKLISTEN

SYKKELPARKERING &
SYKKELSERVICE



SYKKELHUSET YARD

I sykkelhuset YARD har vi samlet all vår ekspertkunnskap innen sykkelparkering. Et slankt nordisk formspråk, en stor formbarhet for arkitekten og høy funksjonalitet for syklisten. YARD fungerer utmerket i private så vel som offentlige utemiljøer.

- ✓ Stilfulle, sterke IPE-profiler som gir en slank og nedstrippet karakter
- ✓ Tak i falset platemetall eller klargjort for sedum
- ✓ Trepanel av superwood i c/c 90 mm. Stående eller liggende
- ✓ Integreert takdrenering
- ✓ Fås i to ulike høyder, i både enkelt- og dobbeltsidig utførelse
- ✓ Rask mekanisk montering
- ✓ Stort CC-mål mellom søyler (gir bedre funksjon for syklisten)
- ✓ To skyvedører pr. seksjon og LED-lys er tilgjengelig som ekstrautstyr

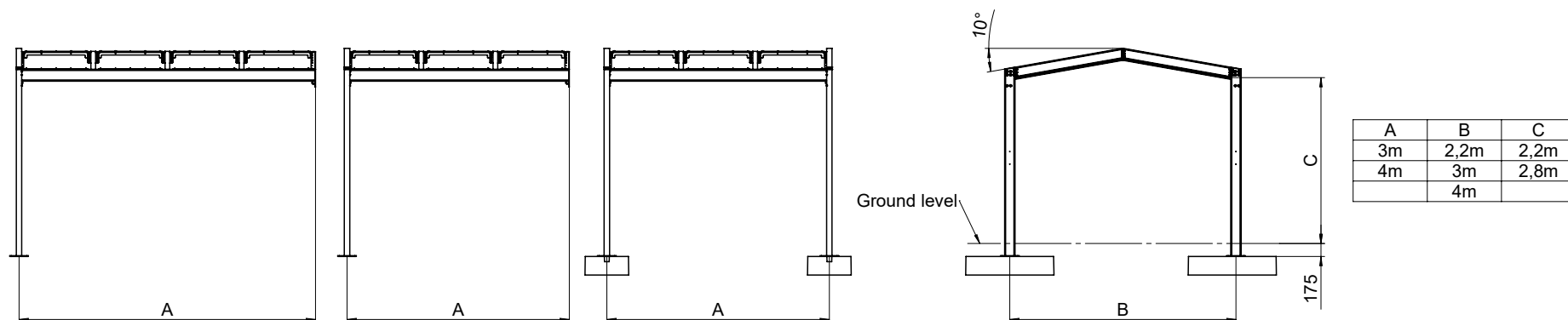

SERTIFISERINGER:   



SYKKELHOTELL FLOW

Cyklos FLOW er et sykkelhotell der klassiske former møter moderne design i det offentlige miljøet. Med sine store glasspartier og runde former er den et blikkfang samtidig som den gir syklisten et smidig parkeringstilbud med svært god funksjon og brukervennlighet.

- ✓ Varmeforsinket slitesterkt stål (stor motstandskraft mot mekaniske skader og hærverk)
- ✓ Ingen innerstolper (best framkommelighet og funksjon. Gir også muligheten til å anpasse plassen til fremtidige behov)
- ✓ Transparent glassfasade (Gir maksimal trygghet da både syklist og sykler syns utenifra)
- ✓ Automatiske skyvedører (kompatible med digitalt tilgangssystem)
- ✓ Værbestandig (minsker kostnaden for drift og vedlikehold samt skaper et behagelig innemiljø)
- ✓ Rundede hjørner (passer inn i mange forskjellige miljøer)

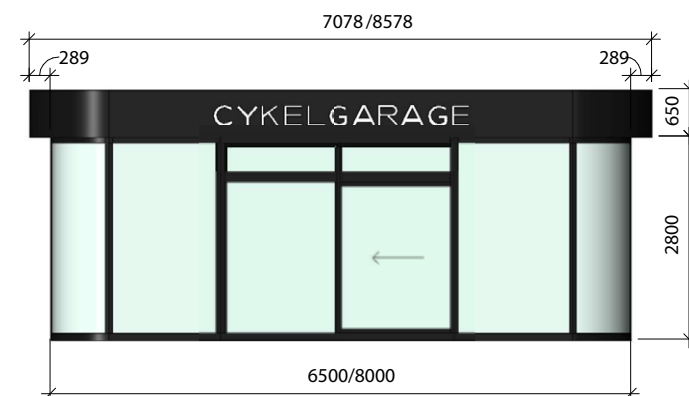
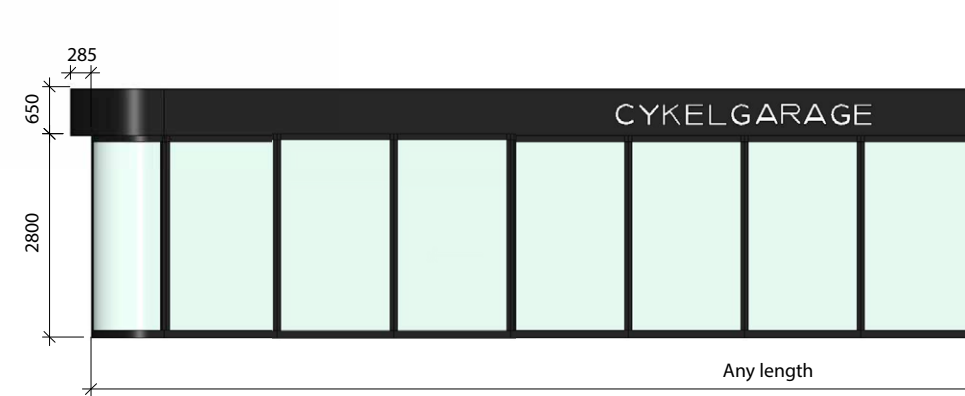

FOKUS PÅ SYKKEL OG SYKLIST I KALMAR

Prosjekt: Kalmar sentralstasjon

Retten ved siden av Kalmar sentralstasjon valgte kommunen å plassere et FLOW sykkelhotell. Målet var å skape maksimal fleksibilitet for alle som pendler til og fra Kalmar. Sikkerhet for både sykkel og syklist var også en viktig faktor. Sykkelhotellet har automatiske skyvedører, tilgangssystem med månedsabonnement, kraftig innvendig belysning og store glasspartier. For å maksimere antallet sykkelparkeringer har man valgt 2-etasjes stativet OPTIMA.



LESKURET LIGHT

LIGHT er en ny type leskur utviklet både som sykkeltak og som tak over ladestasjoner. Følelsen av glass, ben som smalner, detaljer i rustfritt m.m. skaper et moderne uttrykk tilpasset offentlige miljøer og eiendommer i hele Norden.

- ✓ Tak i solid og UV-bestendig polykarbonat som dekker hele lengden på sykkelen (LED-belysning finnes som tilvalg)
- ✓ En meget kraftig og varmforsinket stålkonstruksjon uten ytterstolper
- ✓ C/C-målene på takets stolper er anpasset etter C/C-målene på sykkelstativet bøyler (ingen ujevnheter eller forskyvninger)

CC 600 - 3m

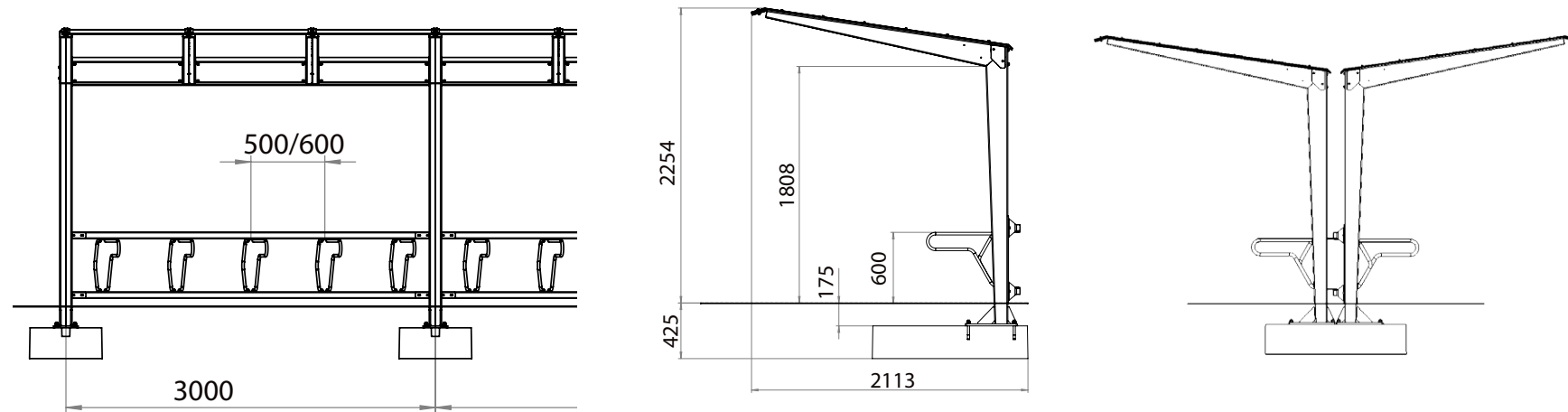

SERTIFISERINGER:   CE



SYKKELHOTELL LINK

LINK sykkelgarasje utløser impulsen til å velge sykkel fremfor andre transportmidler. Bygningen utmerker seg med sin rette, pene og stilrene design. Den innvendige LED-belysningen sammen med glasspartiene og den tydelige takprofilen veileder syklisten og markedsfører sykkelparkeringen uavhengig av hvor LINK plasseres i det offentlige rom.

- ✓ Varmeforsinket slitesterkt stål (stor motstandskraft mot mekaniske skader og hærverk)
- ✓ Tak i solid polykarbonat (gir maksimalt med lysinnslipp og en følelse av glasstak)
- ✓ Ingen innerstolper (best framkommelighet og funksjon. Gir også muligheten til å anpasse plassen til fremtidige behov)
- ✓ Værbestandig (minsker kostnaden for drift og vedlikehold samt skaper et behagelig innemiljø)
- ✓ Automatiske skyvedører (kompatible med digitalt tilgangssystem)

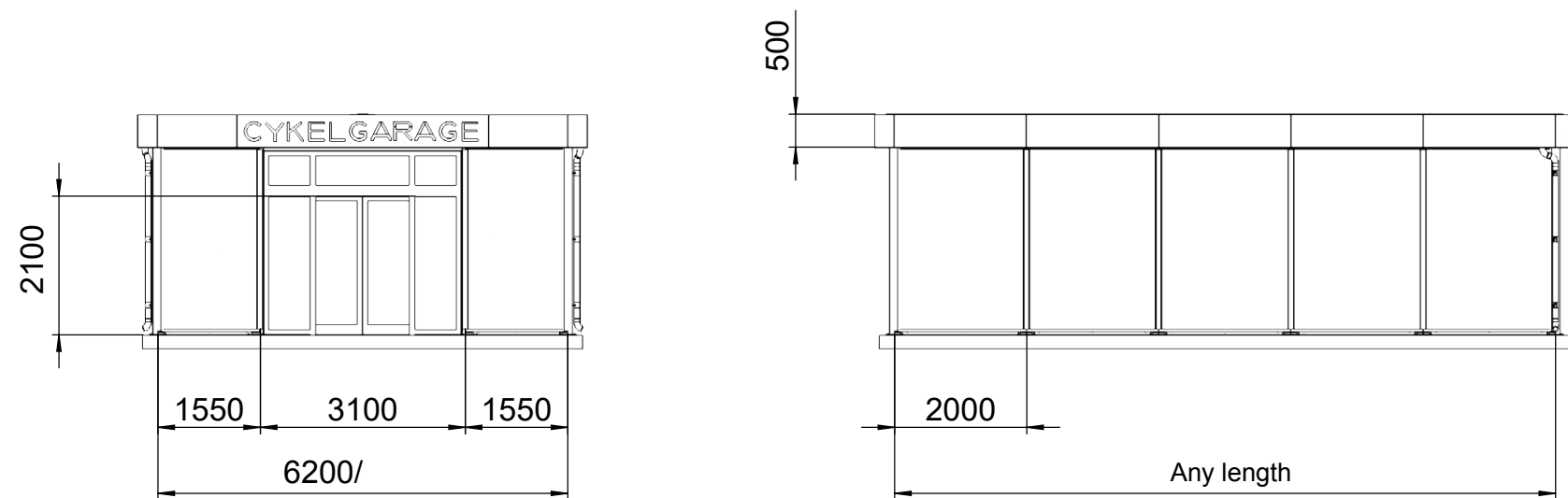

SERTIFISERINGER:   



SYKKELHOTELL OG SYKKELSERVICESTASJON I KRISTIANSTAD

Prosjekt: Kristianstad sentralstasjon

Sykkelhotellet LINK i Kristianstad er et konsept hotell hvor man har tatt omsorgen for syklisten på alvor. Kommunen ville ha et sykkelhotell som var plassert nære togstasjonen som virkelig kunne få folk til å la bilen stå og heller ta sykkelen. Sykkelhotellet har automatiske skyvedører, et tilgangssystem med månedsabonnement, 2-etg stativet OPTIMA, ladeskap for batterier til elsykler og lengst inn i hotellet, beskyttet mot vær og vind, servicestasjonen CARE-4BIKES hvor man kan pumpe dekkene og mekke på sin sykkel.



SYKKELTAK KAPPA & YPSILON

KAPPA er favoritten for mange når det gjelder å velge et fleksibelt, prisgunstig og velprøvd sykkeltak for det offentlige miljø. YPSILON er navnet på den dobbeltsidige varianten.

- ✓ Rask montering (leveres med ferdig montert takrammer)
- ✓ Meget robust varmgalvanisert stålkonstruksjon uten ytterstolper.
- ✓ Målet på takets c/c er tilpasset etter målene på bøyene til sykkelstativenes c/c (ingen ujevnheter eller forskyvninger)
- ✓ Ferdigdimensjonerte betongfundament (ingen egen beregning kreves)
- ✓ Taket dekker hele sykkelen

CC 500* - 4m

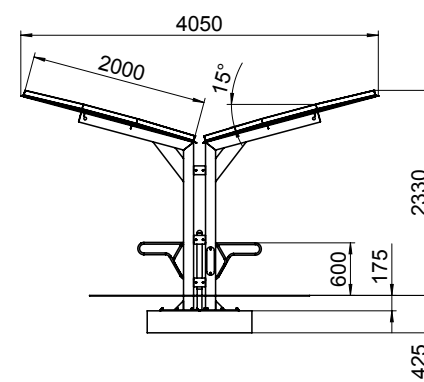
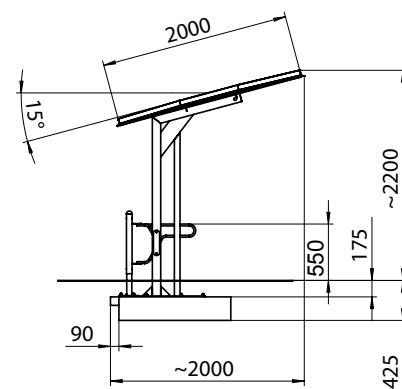
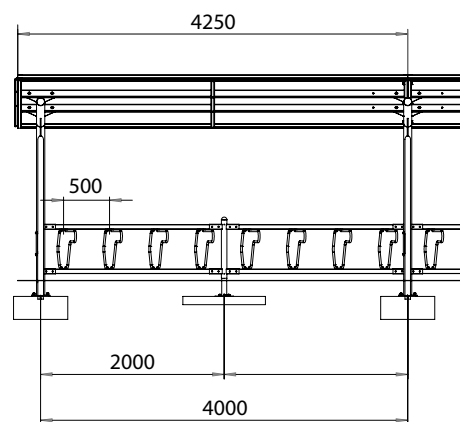

DET FØRSTE SYKKELTAKET VI LAGET BRUKES FORTSATT!

KAPPA / YPSILON

Sykkeltaket du ser på bildene har stor nostalgis verdi for oss på Cyklos. Det er nemlig vår første bestilling noensinne, det aller første produktet vi laget. Året var 1994. Bestilleren var Örebro kommune, og stedet hvor sykkeltaket skulle stå var Örebro sentralstasjon. Det var mange sene kvelder og mye tankevirksomhet, men fram vokste en sterk visjon, som bor i oss enn i dag: å skape markedets mest kvalitative sykkeltak! Både form og funksjon må holde lenge, veldig lenge. Dette er viktig for både lommeboken og miljøet.

Sykkeltaket ved Örebro sentralstasjon står der den dag i dag, 27 år senere. Og brukes daglig av hundrevis syklister.

Dette har gjort oss sikrere i vår sak om at vi er på rett vei med våre produkter. Vi har fått mye lærdom under studien av vårt første produkt, hvor den viktigste er valget av materiale. Vi har valgt stål som hovedkomponent. Stål tåler ikke bare stor slitasje og belastning, men beholder også sin form år etter år. Dette er sykkeltaket ved Örebro sentralstasjon et bevis på.



SYKKELSTATIV DELTA

Et multifunksjonelt sykkelstativ for offentlig miljø. Perfekt for sykler, mountainbikes, sparkesykler, elsparkesykler, fatbikes og kickbikes. Populært ved buss- og togstasjoner, skoler, idrettsplasser eller andre sykkelparkeringer hvor det kreves en intuitiv, rask og enkel parkering.

- ✔ MULTIFUNKSJON (passer sykler med smale dekk, fatbikes, sparkesykler, kickbikes osv.)
- ✔ FLERE VALG PÅ C/C (velg 500, 600 eller 700 mellom bøyene)
- ✔ FLERE FORANKRINGSMULIGHETER (fundament + adapter, nedstøpningsrør, fundament over bakken, vegg)
- ✔ SMART RAMMELÅSING (fungerer til mountainbikes, sparkesykler, kickbikes, fatbikes m.fl)
- ✔ PASSER I MANGE FORSKJELLIGE MILJØER (flere RAL-farger, forskjellige lengder, vinkelstilt, veggmontert)

CC 500* FRITTSTÅENDE - enkelt og dobbelt | SKRÅSTILT - enkelt og dobbelt

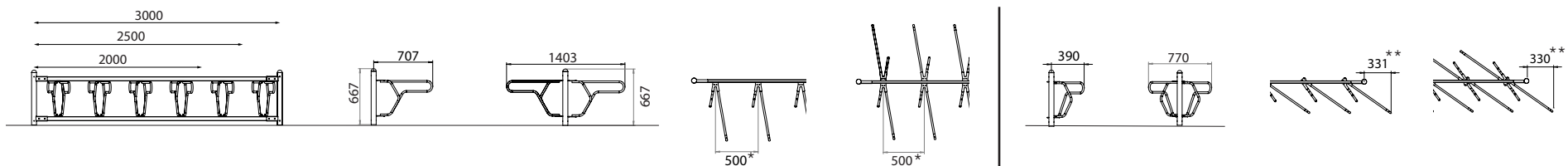

CC 500* VEGGMONTERING | SKRÅSTILT

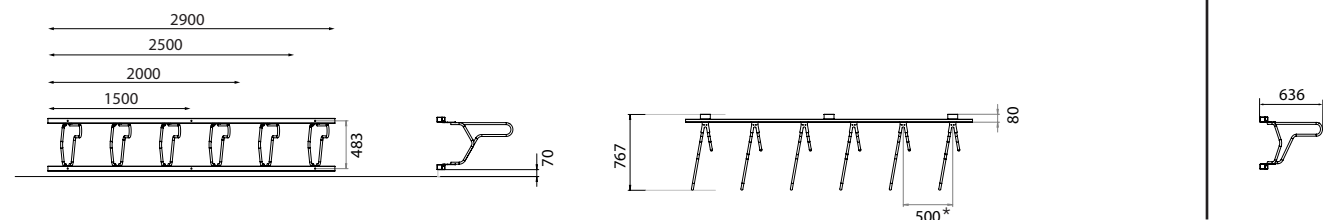

SERTIFISERINGER:  

*c/c 600 har lengder 2400 (4 plasser) og 3000 (5 plasser). Mål for skråstilt 283**
c/c 700 har lengde 2800 (4 plasser) Mål for skråstilt 233**

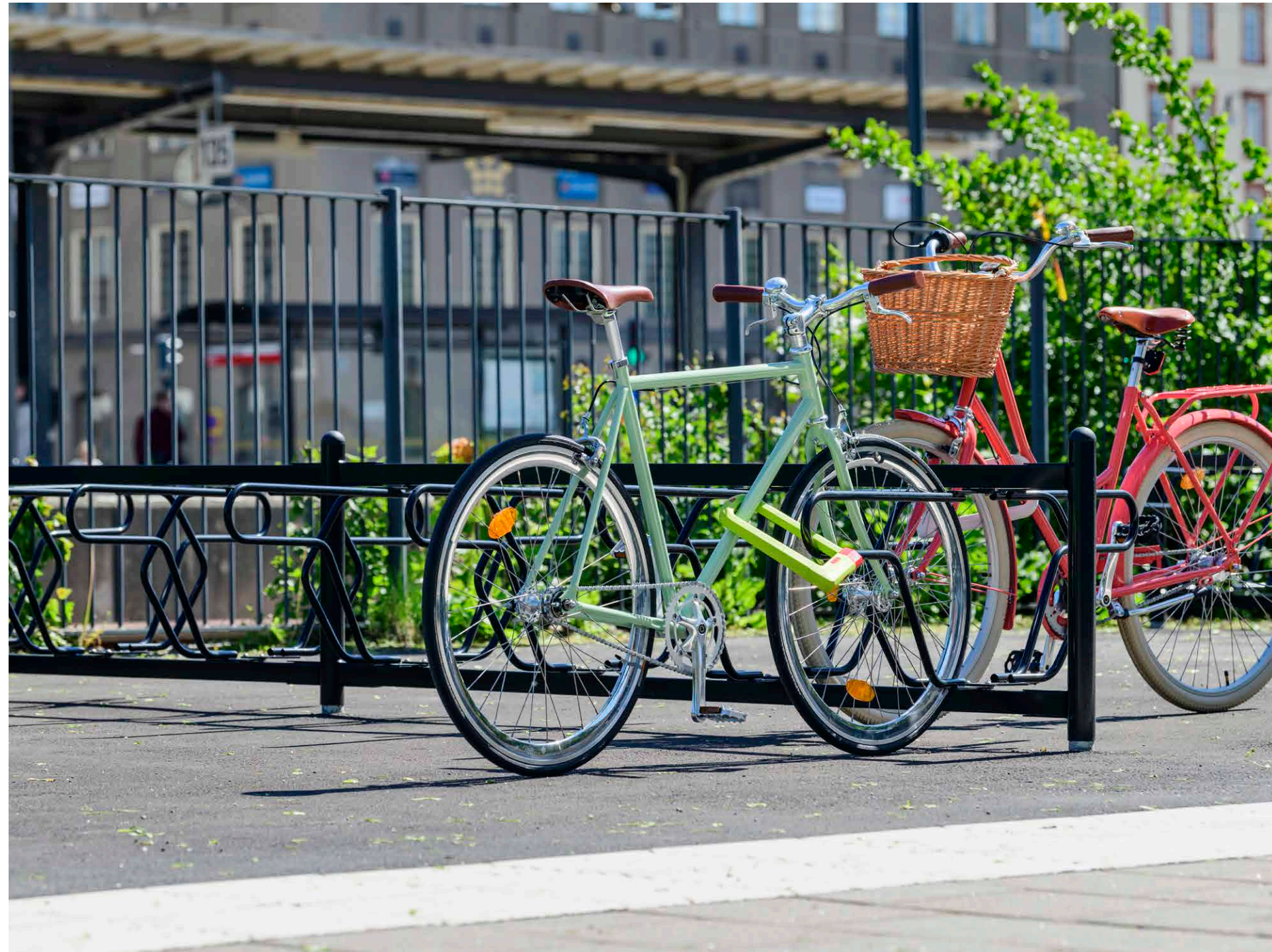

SYKKELSTATIV MED MANGE EGENSKAPER

DELTA

Med nye sykler forandres også parkeringsbehovet. En smart sykkelparkering bør kunne tilby parkering for mange ulike typer av sykler. Mountainbikes, fatbikes, sparkesykler, elsparkesykler, sykler med smale dekk og til og med kickbikes.

Med kjettinglås kan man låse fast både kickbikes og elsparkesykler i rammen, slik at de ikke kan bæres bort av sykkeltøver.

Vanlige sykler kan man låse fast i både ramme og bakhjul med hjelp av kun en bøylelås eller kjettinglås.

DELTA sykkelstativ kan kombineres med alle våre sykkeltak.





TOETASJESSTATIVET OPTIMA

Toetasjesstativet Optima er optimal sykkelparkering på sitt beste. Dobbelt så mange sykler får plass på samme flate som et vanlig sykkelstativ. OPTIMA kan kobles sammen i lange seksjoner uten at sykkelparkeringsplasser går tapt. Den kraftige gassfjæren og den lave løftehøyden på forhjulet gjør det enkelt å parkere.

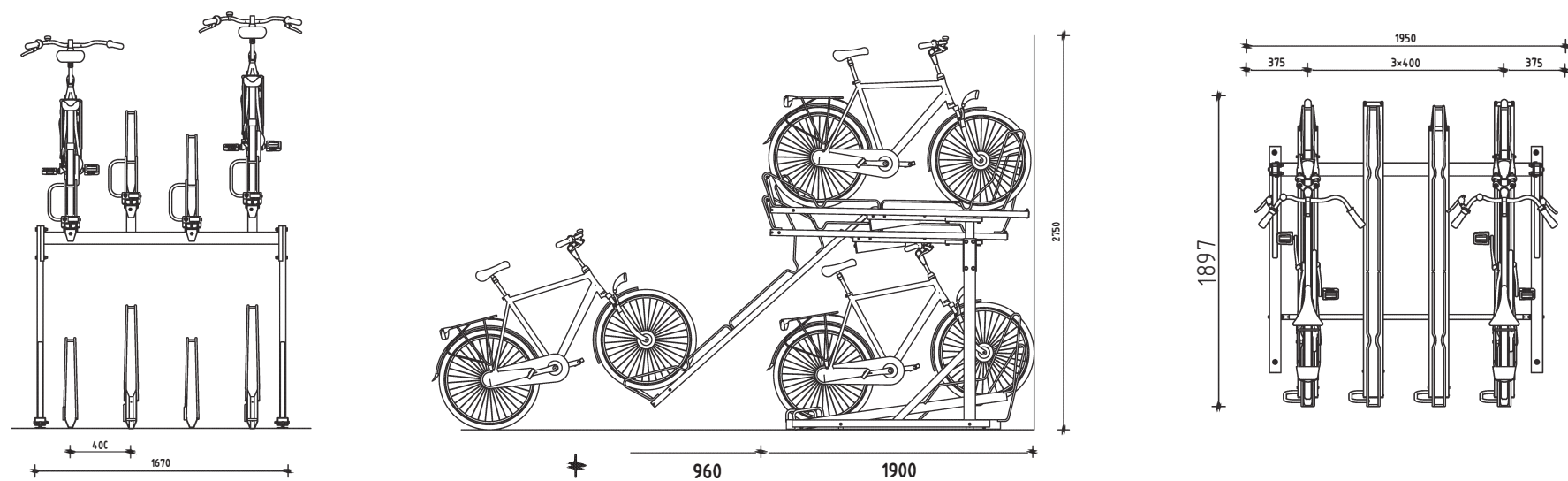
- ✓ Sertifisert i henhold til "FietsParKeur"
- ✓ Flere CC-mått (velg 375, 400 eller 500 mellom byglarna)
- ✓ Fungerer både innen- og utendørs
- ✓ Bøyle for rammelåsing
- ✓ Maksimal flateeffektivitet (både annenhver løsning og 2-etg)



SERTIFISERINGER:   



DISKRÉ SYKKELPULLERT LUX

Den diskre sykkelpullerten LUX har en diskre design og kan fås med eller uten belysning. Passer godt inn ved innganger, på torg, i gågater eller på andre steder.

- ✓ Modernt og diskre formspråk
- ✓ Kan fås med eller uten belysning
- ✓ Fungerer som lyspoller når sykler ikke står parkert
- ✓ Funksjonell i tette bymiljøer
- ✓ Sertifisert i henhold til Byggvarubedømmingen

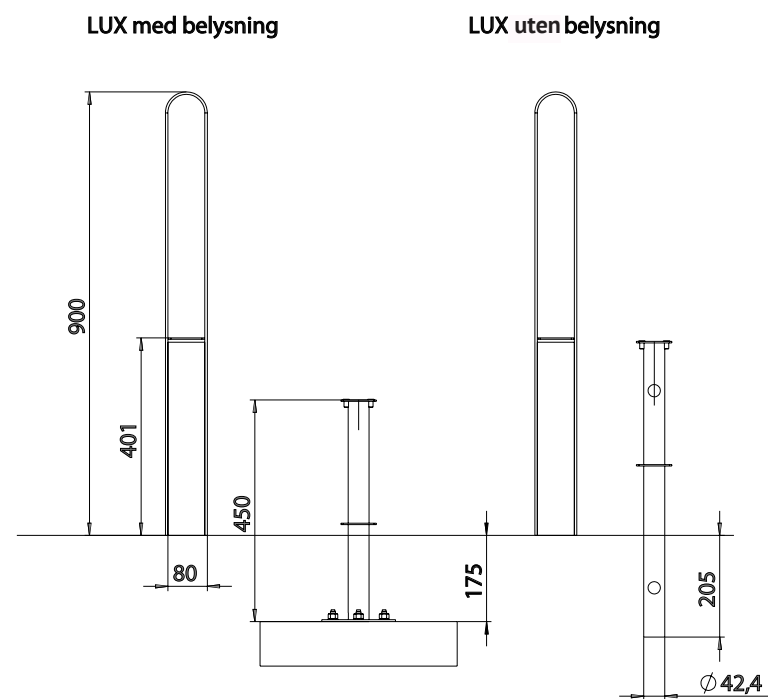

SERTIFISERINGER:  SVENSKTILLVERKAT



SYKKELHAGE DELTA

DELTA sykkelhage er utviklet for å skape orden i byen. Med de markerende og avskjermende gavlene kombinert med DELTA sykkelstativ blir sykkelparkeringen tydelig, sikker og intuitiv. Sykkelhagen kan plasseres utenfor fortauet, på en bilparkering, mellom bilenes kjørefelt, i gågater, på holdeplasser, arenaer eller andre steder der man ønsker en markert sykkelparkering med god orden.

- ✓ Stor fleksibilitet. Fullt kompatibel med DELTA sykkelstativ og all den fleksibilitet som er der gjeldende mål.
- ✓ Rammer inn og tydeliggjør sykkelparkeringen
- ✓ Gavlene brukes til profilering og reklame for sin sykkelsatsning
- ✓ Skaper en trygg plass for syklisten også i gatemiljø
- ✓ Skaper nærhet til målepunktet også når det ikke finnes plass for en sykkelparkering
- ✓ Går å få som en flyttbar variant med fundament over bakken

CC 500* - 2m seksjoner

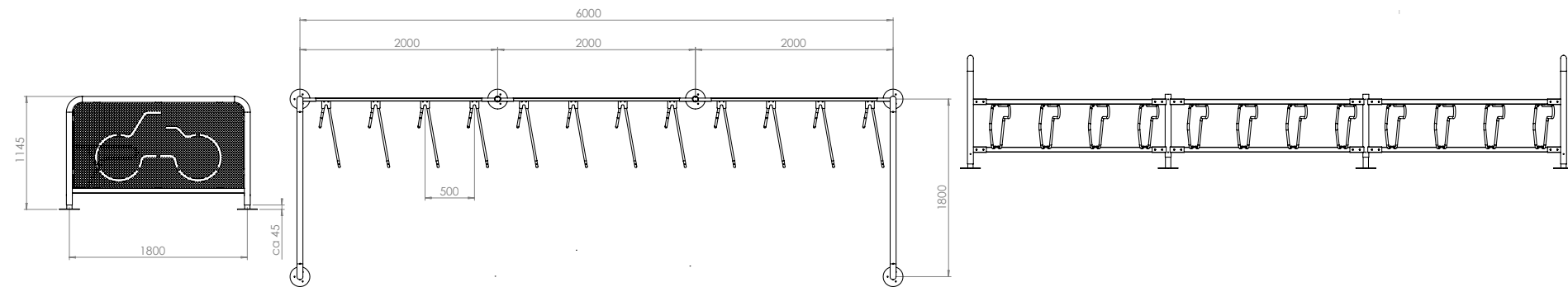

*Finnes også i c/c 600 i 2,4 m seksjoner og c/c 700 i 2,8 m seksjoner



SYKKELPULLERT OMEGA

Enkelt og rasjonelt sykkelstativ og sykkelpullert med god rammelåsing og to valgmuligheter ved parkering. Enten stilles sykkelen langsmed og heller mot ringen eller i gummiholderen med ringen på tvers. Begge alternativene gir svært gode muligheter for å låse fast rammen samtidig som syklene har god støtte for å stå rett.

- ✓ Modernt formspråk
- ✓ Kan plasseres langs beplantning
- ✓ To muligheter ved parkering
- ✓ Funksjonell i tette bymiljøer
- ✓ Sertifisert i henhold til Byggvarubedømmingen

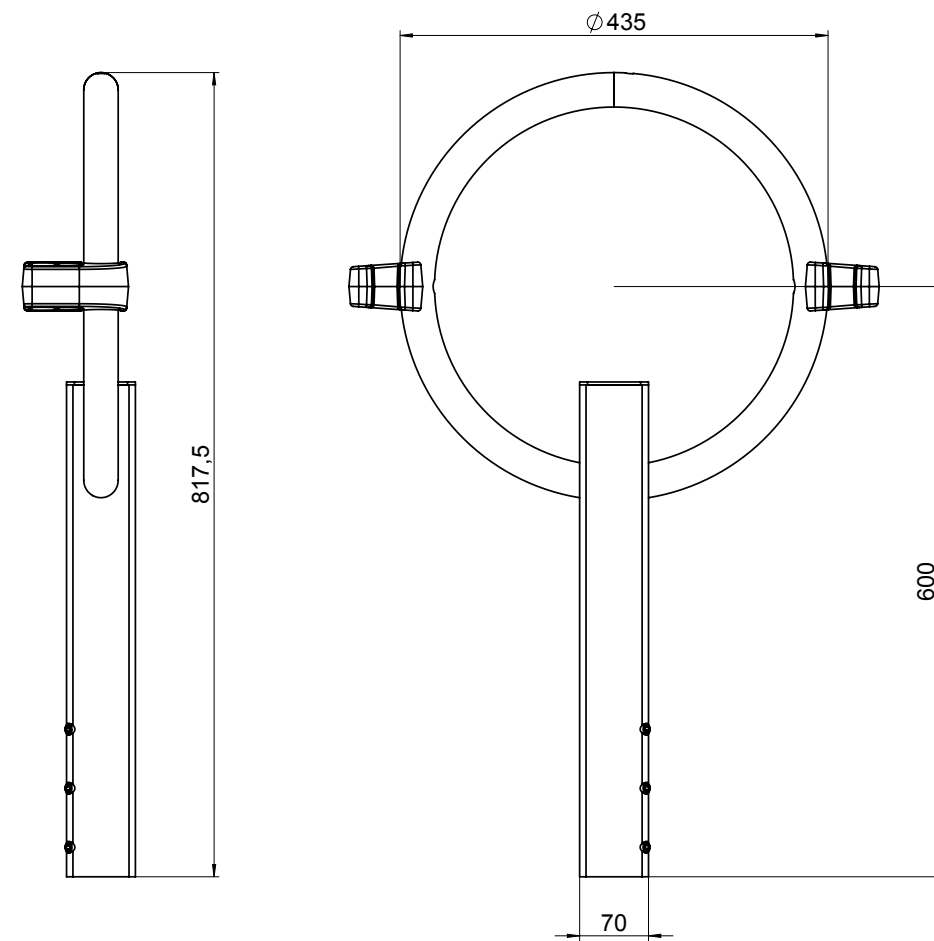

SYKKELPULLERT BETA

En klassiker som sykkelstativ og sykkelpullert med ekstra sikkerhet. Sykkelen stilles i holderen eller ved siden av med fastlåsing i "hjertet" eller låsekjettingen (ekstraautstyr). Den økte sikkerheten med kjettingen er ofte svært populær blant syklister og er en enkel og sikker måte å beskytte seg mot sykkeltyveri på.

- ✓ Rammelåsning
- ✓ Plass for to sykler/mopeder
- ✓ Luftig inntrykk

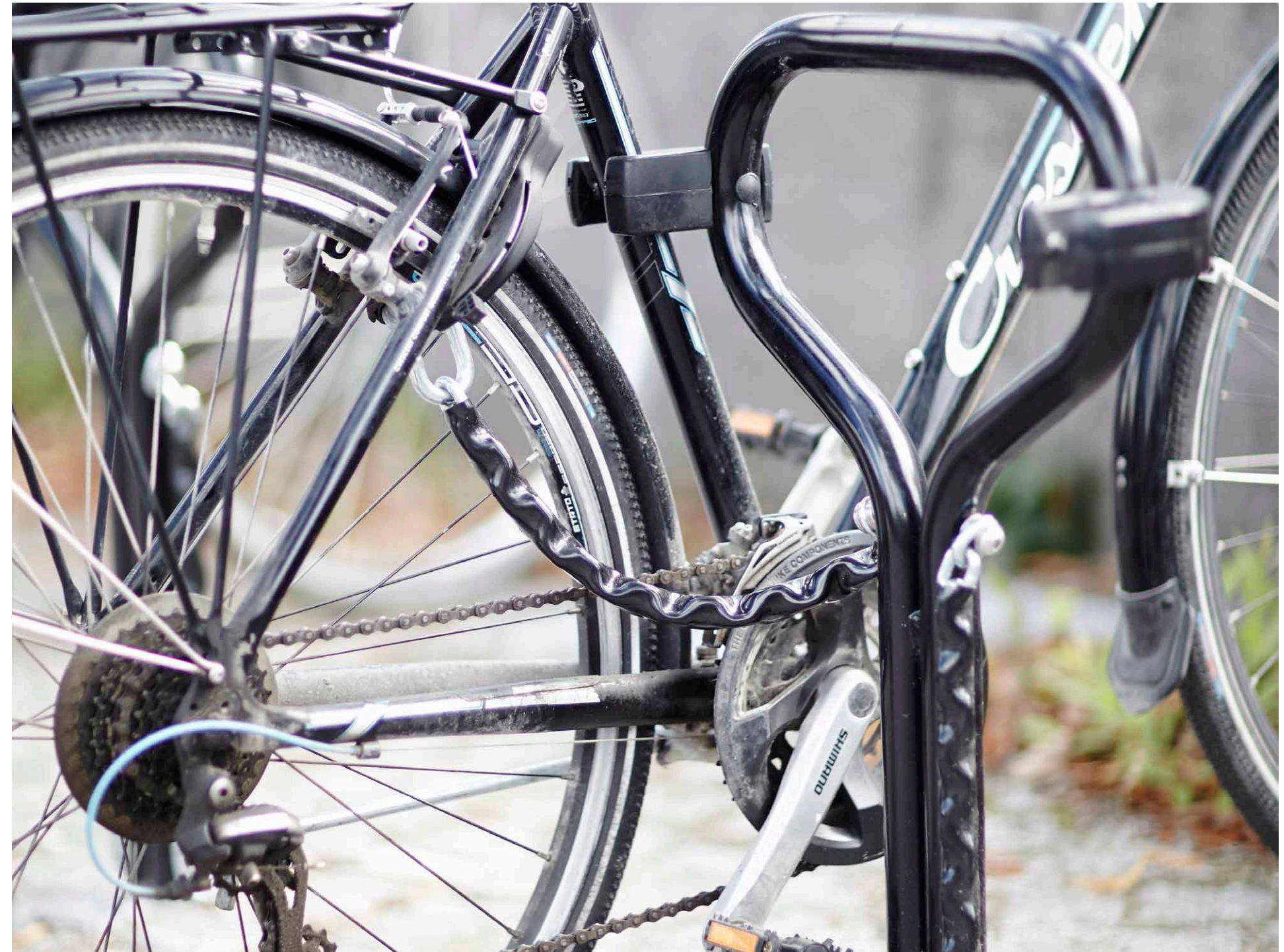
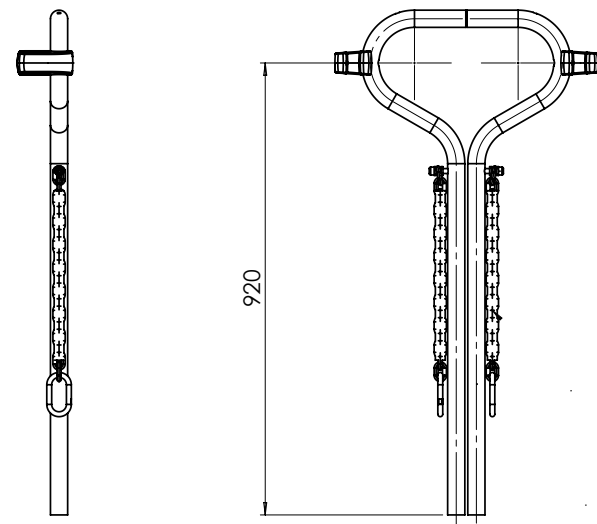

SYKKELBUE PRIO

NYHET

Klassisk sykkelbue med mykt formspråk som gir sikker rammelåsing. Sykkelen parkeres parallelt med buen, og rammen kan låses med en hvilken som helst type sykkellås. Tilgjengelig i to bredder, 300 mm og 1000 mm.

- ✓ Mykt og rundt formspråk
- ✓ Rammelåsing
- ✓ Plass til to sykler
- ✓ Fungerer for alle typer sykler, også lastesykler
- ✓ Sykkelen parkeres parallelt med buen

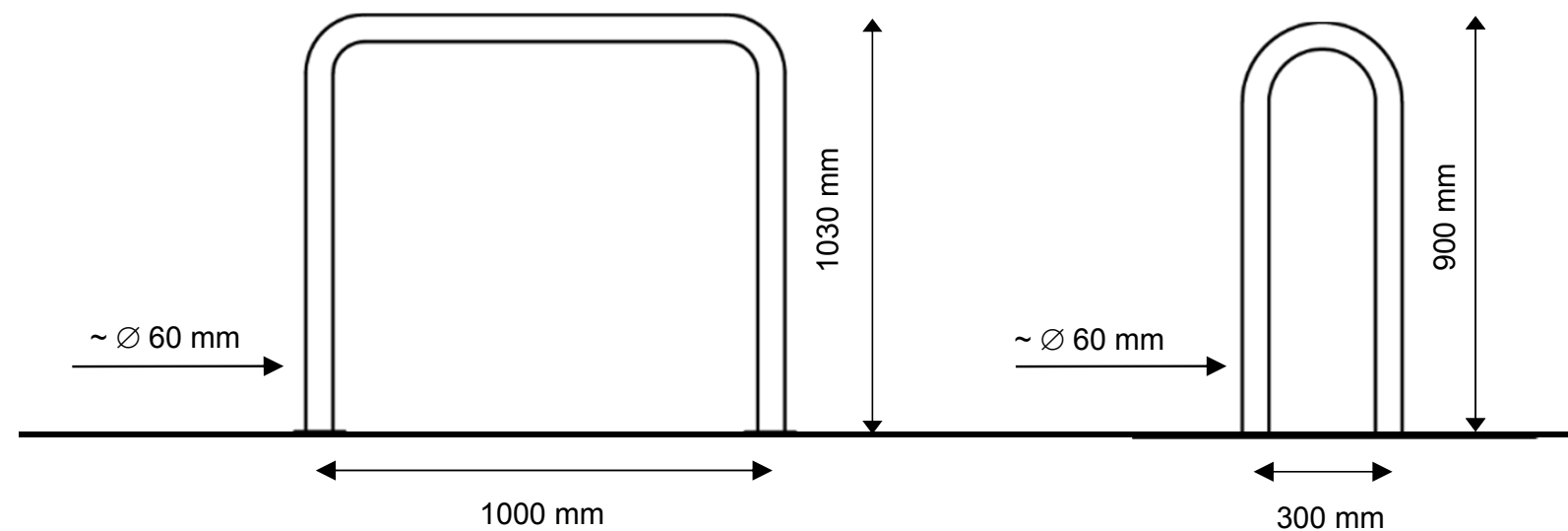

LASTESYKKELBØYLE CARGO

Enkel men effektiv lastesykkelbøyle for alle modeller av lastesykler. Kan plasseres frittstående, i et sykkelhotell eller under sykkeltak. Med sin lengde markerer den tydelig at plassen er avsett for lastesykkel. Hver bøyle gir to lastesykkelplasser.

- ✓ Mykt og rundt formspråk
- ✓ Rammelåsing
- ✓ Plass til to lastesykler
- ✓ Fungerer for alle modeller av lastesykler
- ✓ Markerer tydelig at plassen er avsett for to lastesykkelplasser

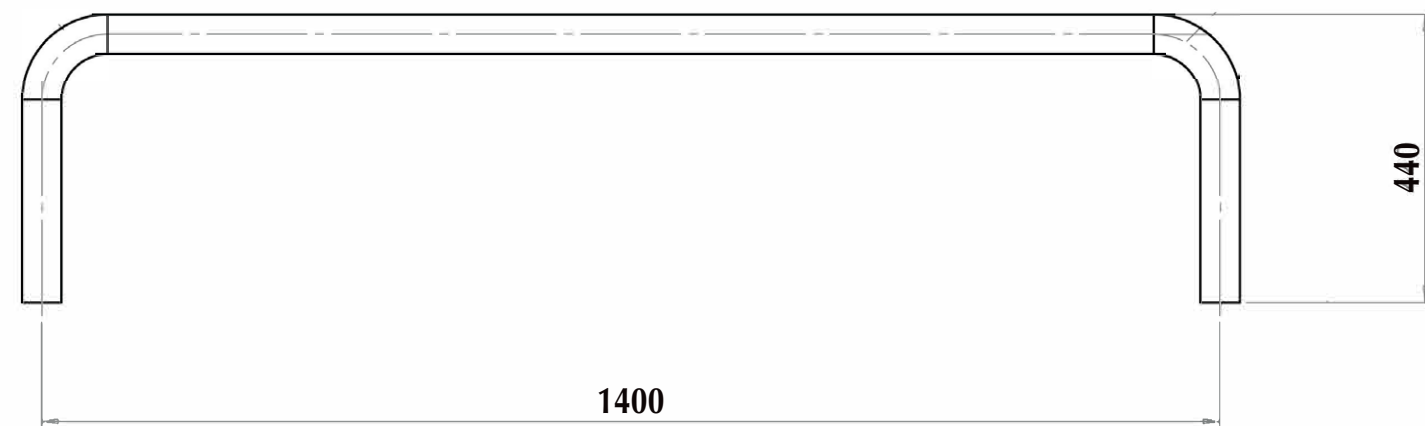

SERTIFISERINGER: **SVENSKTILLVERKAT**



SYKKELSERVICESTASJON GRAND

Sykkelservicestasjonen GRAND løfter sykkelservicen til et nytt nivå. Her er det mulighet for å pumpe, rengjøre, mekke og fylle vannflasken. Funksjonene og formen skaper en innbydende og tiltalende plass for å gi sykklisten en trygg og enkel reise og dermed forutsetninger for å gjøre sykkelen til førstevalget for pendling.

- ✓ Multiservicestasjon (vaske, fylle på vannflasken, mekke, pumpe dekkene)
- ✓ Vintervann (spyl av sykkelen året rundt)
- ✓ Formspråk som passer i det offentlige rom
- ✓ Finnes flere varianter, enkeltsidig og dobbeltsidig
- ✓ Viser klokken og temperatur

GRAND 900
Bredde 900mm

GRAND 2400
Bredde 2400mm

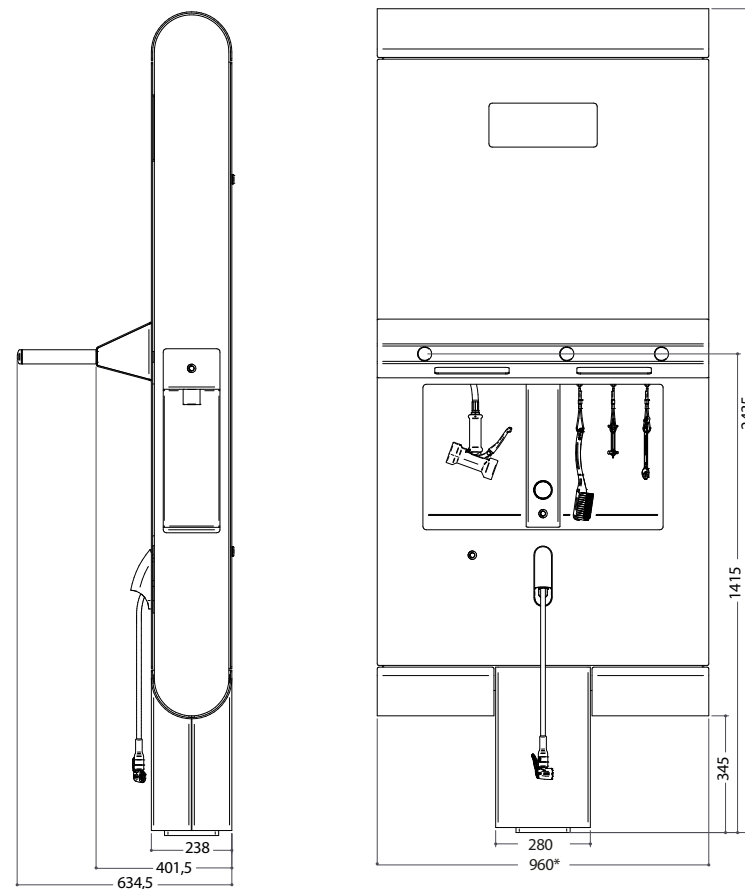

SERVICESTASJON CARE4BIKES

En servicestasjon med både sykkelpumpe og multiverktøy for sykler i offentlig utemiljø. Den inneholder både den manuelle sykkelpumpen WAVE-AIR med fotpedal samt to multiverktøy i rustfritt stål med ni ulike muligheter.

- ✓ Driftsikker (pumpe uten kompressor)
- ✓ Hæverkssikker (robust konstruksjon med stålforsterket slange)
- ✓ Diskré design med innfelt verktøy
- ✓ Ergonomisk arbeidshøyde
- ✓ Anti-graffitti

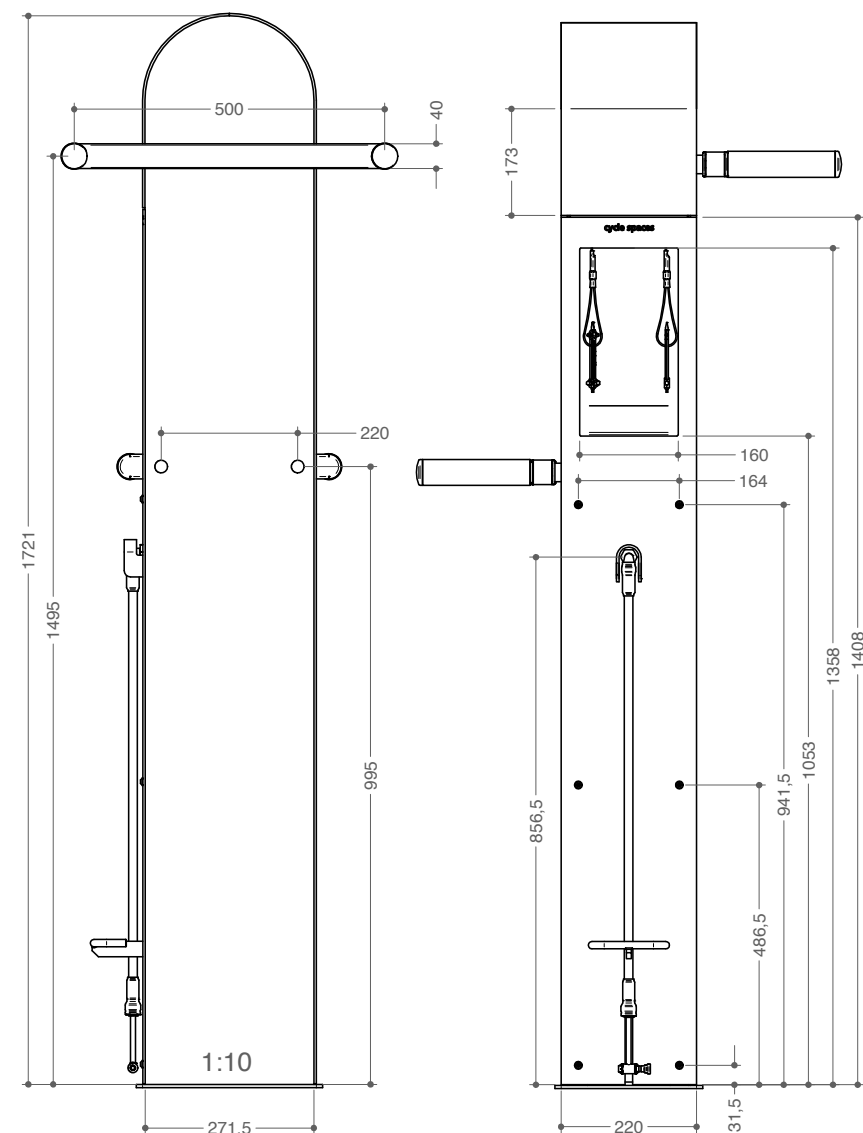

SERTIFISERINGER: 



SYKKELPUMPE WAVE-AIR

Offentlig sykkelpumpe med moderne design med fokus på driftssikkerhet og eleganse. Konstruert for å tåle det krevende offentlige utemiljøet.

- ✓ Automatisk eller manuell
- ✓ Meget driftssikker i streng kulle (også den automatiske da den mangler kompressortank)
- ✓ Hæverkssikker (kompakt og robust stålkonstruksjon)
- ✓ Allsidig munnstykke (passer alle vanlige ventiler)
- ✓ Formspråk for det offentlige rom (kan også fås med selskapslogo, by- eller kommuneemblem)

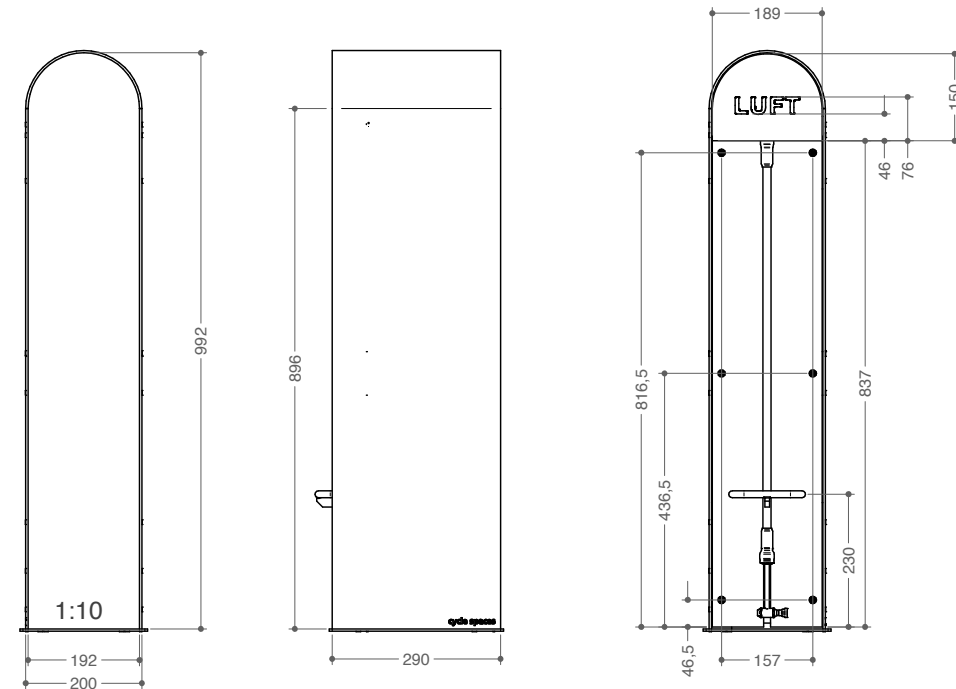

SERTIFISERINGER:



VANNSTASJON WAVE STREAM

Offentlig vannstasjon for påfylling av drikkevann i vannflasker, med fokus på hygiene og driftsikkerhet. Drives helt uten strøm og er konstruert med et stålchassis for å tåle det tøffe offentlige utemiljøet. Fungerer hele året og kan plasseres i urbane miljøer og ved siden av sykkelfelt.

- ✓ Ikke behov for strøm
- ✓ Helt hygienisk
- ✓ Innebygd vannsikring
- ✓ Tilgjengelig med logo eller symbol

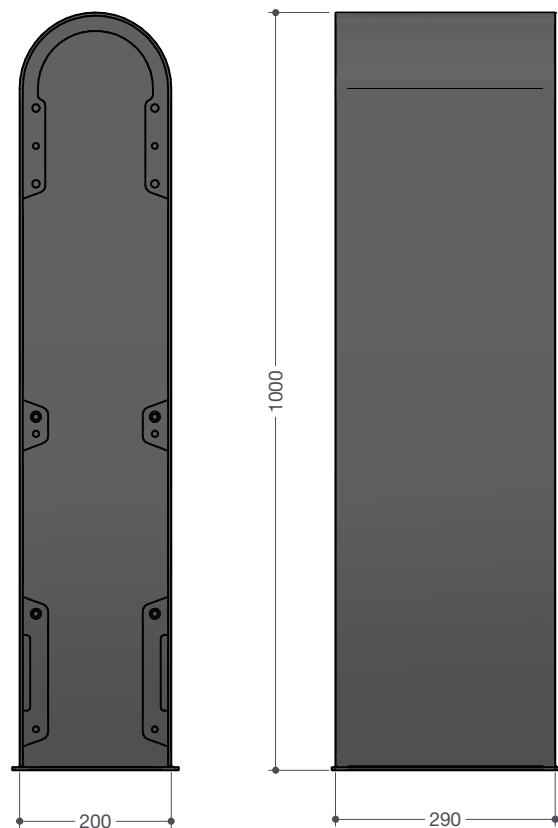

SERTIFISERINGER: 



ECO CHARGE LADESKAP

Oppbevaring og lading av opptil åtte el-sykelbatterier. Skapet er bygd i rustfritt stål med termostatstyrt varmeelement og automatisk drenering. Strømkabelen trekkes inn i skapet nedenfra og festes i underlaget. Rommene i skapet er godt ventilert, og de er utstyrt med stikkontakter for tilkobling av ladere.

- ✓ Fungerer utendørs
- ✓ Ventilerte hyller
- ✓ Stikkontakter i hvert rom
- ✓ Flere låsealternativer

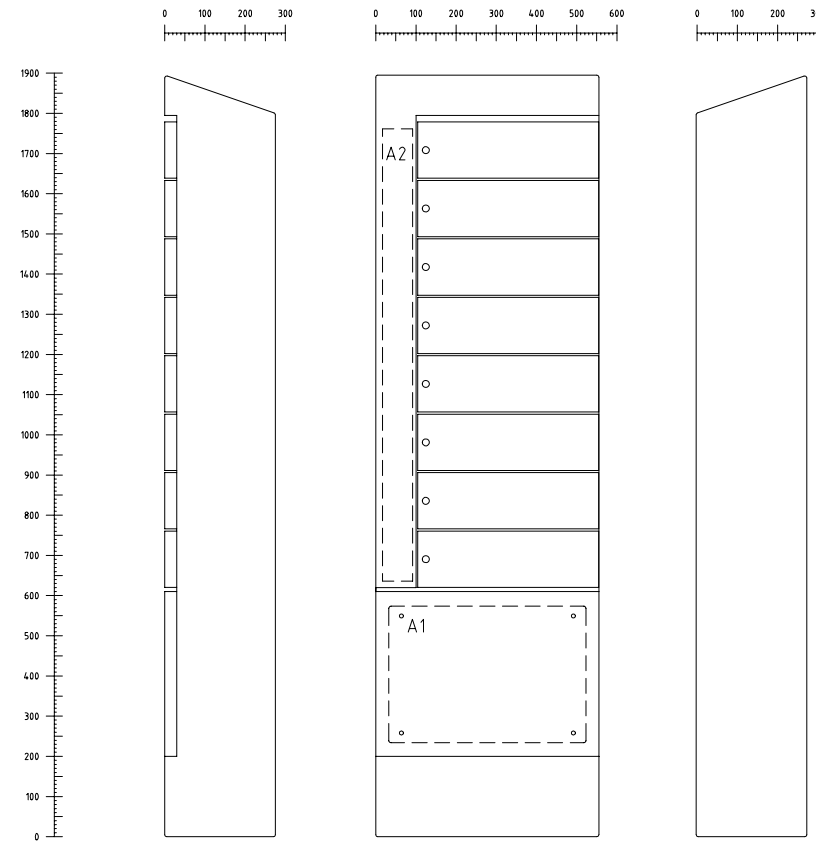

KONTAKT

Gå inn på cyklos.se/no/kontakt/ for å kontakte våre medarbeidere, eller send en e-post eller ring oss på:

+47 23 96 62 92

info@cyklos.no

SKAFF DEG BROSJYREN DIGITALT

Med QR-koden nedenfor kommer du til vår kunnskaps- og planleggingsside. Her kan du laste ned brosjyren digitalt og få tilgang til arkitekttjenesten og våre veiledninger.



MER INFORMASJON

cyklos.no

Arkitekttjenesten

Vil du ha tegninger, AMA-tekster, bruksanvisninger, aktuelle priser eller bilder i høyt oppløst format? Opprett da en konto i vår arkitekttjeneste! Her finner du mye nyttig materiell som vil hjelpe deg i planleggingen. Arkitekttjenesten er helt gratis.

Webinarer

Gå ikke glipp av våre webinarer! Omtrent en gang i måneden har vi webinarer fra ulike steder med sykkelparkeringer. Som f.eks. i bymiljø, personalparkeringer og togstasjoner. Les mer om våre webinarer på cyklos.no

Guider

For å gjøre det enklere for deg som byggherre eller landskapsarkitekt har vi på Cyklos laget ulike guider og andre hjelpemidler som du kan ha nytte av. Det kan for eksempel handle om hvordan man søker om statlig finansiering på enkleste måte eller hva som er viktig å tenke på ved planlegging av sykkelparkering eller sykkelhotell.



