

KAIKKEA PYÖRÄILIJÄLLE

PYÖRÄPARKKI JA
PYÖRÄHUOLTO

The logo for CYKLOS, featuring a bright green circle partially enclosed by a white square frame, followed by the word "CYKLOS" in a bold, white, sans-serif font.

CYKLOS



YARD-PYÖRÄTALO

YARD-pyörätalossa yhdistyy kaikki asiantuntemuksemme pyöräpysäköinnin alalla. Virtaviivainen pohjoismainen muotokieli, laajat muokkausmahdollisuudet arkkitehdeille ja hyvä toimivuus pyöräilijälle. YARD toimii erinomaisesti sekä yksityisissä että julkisissa ulkotiloissa.

- ✓ Tyylikkää, voimakkaat IPE-profiilit luovat virtaviivaisen ja pelkistetyn vaikutelman
- ✓ Katto taivutettua peltiä tai viherkattovalmiudella
- ✓ Superwood-puupanelointi k/k 90 mm. Pysty- tai vaakasuorassa
- ✓ Mukana vesikourut
- ✓ Saatavana kahtena korkeutena, sekä yksi- että kaksipuolisina malleina
- ✓ Nopea koota mekaanisesti
- ✓ Suuri K/K-väli pylväiden välillä (toimii paremmin pyöräilijöille)
- ✓ Kaksi liukuovea per osio ja LED-valaistus saatavilla lisävarusteena

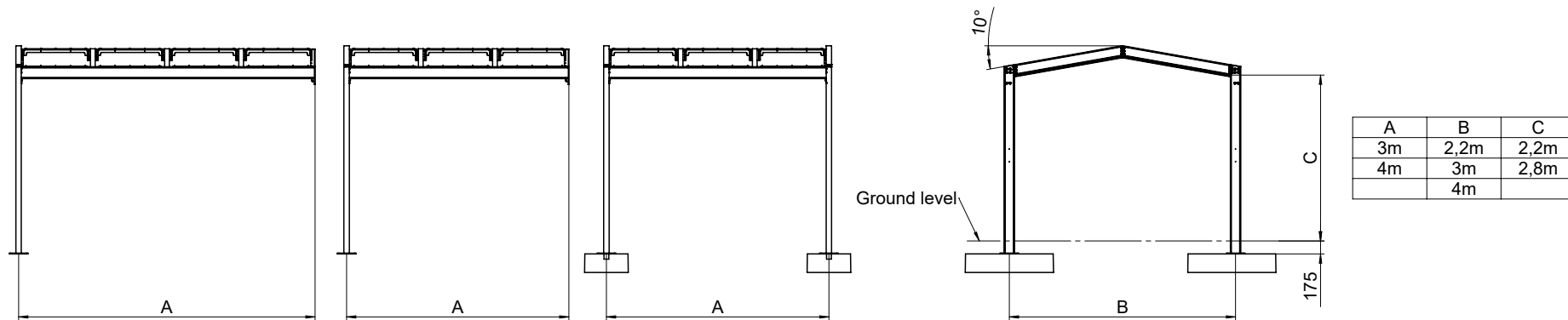

SERTIFIOINNIT:



PYÖRÄTALLI FLOW

Cyklos FLOW pyörätalli, klassiset muodot kohtaavat modernin muotoilun. Isot lasirakenteet ja pyöreät kulmat vangitsevat katseen ja tarjoavat pyöräilijöille nopean pysäköinnin ilman sisätolppia. FLOW on säältä suojattu rakennus ja voidaan pidentää moduuleilla haluttuun kokoon. FLOW on askel eteenpäin pyörävarastosta isompaan pyöräilyelämykseen ja pyöräilyinfraan joka sopii moneen julkiseen ympäristöön.

- ✓ Kuumasinkitty kestävä teräs (hyvä kestävyys mekaanisia vaurioita ja ilkivaltaa vastaan)
- ✓ Ei sisätolppia (optimaalinen pääsy ja toiminto. Mahdollistaa myös tilan mukauttamisen tuleviin tarpeisiin)
- ✓ Läpinäkyvä lasijulkisivu (antaa optimaalista turvallisuutta, koska sekä pyöräilijä että polkupyörät näkyvät ulkopuolelta)
- ✓ Automaattiset liukuovet (yhteensopivat digitaalisen pääsyjärjestelmän kanssa)
- ✓ Täysin säänkestävä (vähentää käyttö- ja ylläpitokustannuksia ja luo miellyttävän sisätunnelman)
- ✓ Pyöristetyt kulmat (sulautuu moneen erilaiseen ympäristöön)

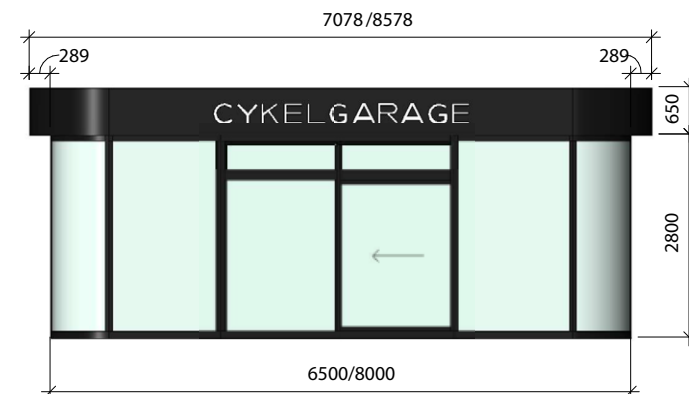
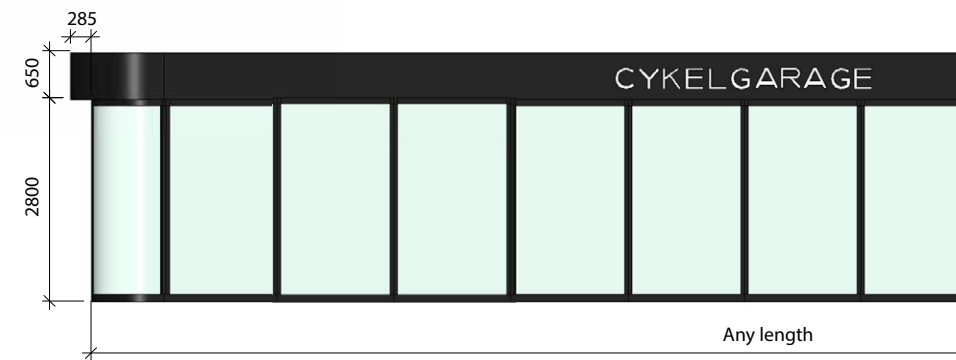

SERTIFIOINNIT:



SUOMEN ENSIMMÄINEN TÄYSAUTOMAATTINEN PYÖRÄTALLI VAASAAN

Projekti: Vaasa matkakeskus

Vaasan kaupunki valitsi Cyklosin FLOW-pyörätallin, kun se halusi hankkia Suomen ensimmäisen täysautomaattisen pyörätallin. Inspiraatiota haettiin Uumajan ”Pyörätelineestä”, jossa toimittajana oli niinkään Cyklos.

– Pyörätalli edistää Vaasan pyöräilymahdollisuuksia, parantaa kaupunkikuvaa ja sitä kautta myös keskustan vetovoimaa”, kertoo Vaasan kaupungin projekti-insinööri Samuli Huusko lehdistötiedotteessa.

Tavoitteena on ollut turvallinen pysäköintimahdollisuus niille, jotka esimerkiksi matkustavat junalla. Pyörätallissa on 156 pyöräpaikkaa, joista puolet tavallisille polkupyörille ja toinen puoli maastopyörille ja fatbikeille. Lisäksi tavarapyörille on neljä paikkaa. Pyöräpaikka varataan mobiilisovelluksella, johon käyttäjän on rekisteröidyttävä henkilötiedoillaan turvallisuuden lisäämiseksi.



PYÖRÄKATOS LIGHT

LIGHT on uudentyyppinen sääsuoja joka toimii pyöräkatoksena. Lasimaisuus, kapenevat jalustat ja yksityiskohdat ruostumattomasta teräksestä herättävät ajatuksen nykyaikaisuudesta, joka soveltuu julkisiin ympäristöihin ja rakennuksiin kaikkialla pohjoismaissa.

- ✓ Vankasta ja UV-kestävästä polykarbonaatista valmistettu katos, joka peittää pyörän koko pituudeltaan (led-valaistus on saatavilla lisävarusteena)
- ✓ Erittäin vankka kuumasinkitty teräs rakenne, jossa ei ole ulkotolppia
- ✓ Katoksen tolppien k/k-mitta on mukautettu pyörätelineen kaarien mittojen mukaan (ei epätasaisuuksia tai siirtymiä)

KK 500 - 3m, 4m | KK 600 - 3m

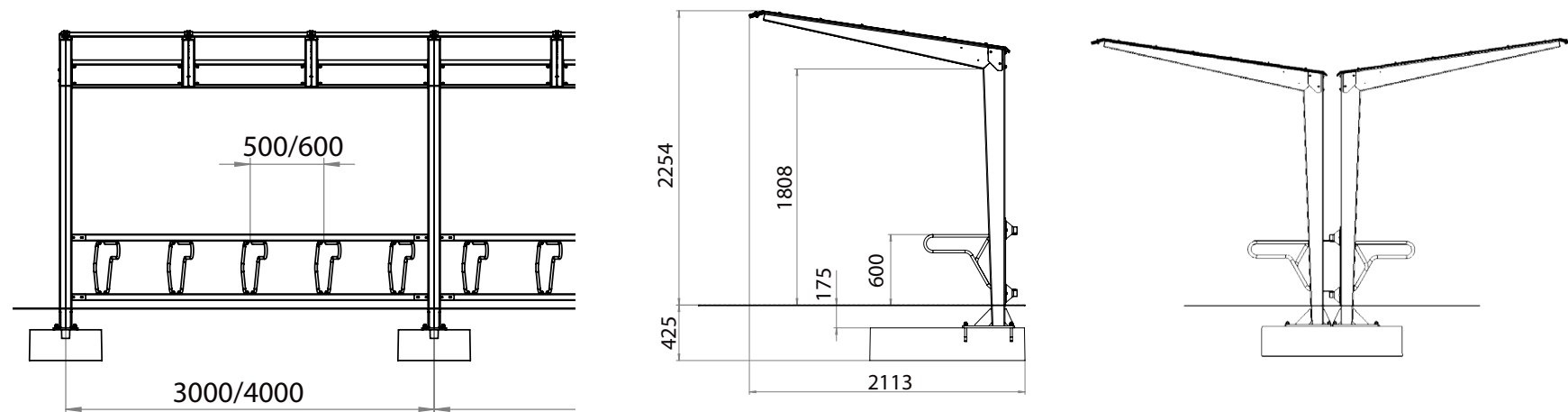

SERTIFIOINNIT:



Kuva: Kirkkonummen matkakeskus

PYÖRÄTALLI LINK

LINK pyörätalli houkuttelee valitsemaan polkupyörän ennen muita kulkuneuvoja. Rakennus erottuu suoralla, hienolla ja selkeällä muotoilullaan. Sisätilan LED-valaistus, isot lasiseinät, sekä selkeä kattoprofiili opastavat polkupyöräilijöitä ja markkinoivat pyöräpysäköintiä julkisilla paikoilla riippumatta LINK pyörätallin asennuskohteesta. Ilmava sekä avoin sisätila ilman sisätolppia antaa paljon liikkumistilaa sekä parantaa käyttäjäystävällisyyttä.

- ✓ Kuumasinkitty kestävä teräs (hyvä kestävyys mekaanisia vaurioita ja ilkivaltaa vastaan)
- ✓ Vankasta polykarbonaatista valmistettu katos (mahdollistaa optimaalisen valon ja lasikaton tunteen)
- ✓ Ei sisätolppia (optimaalinen pääsy ja toiminto. Mahdollistaa myös tilan mukauttamisen tuleviin tarpeisiin)
- ✓ Täysin säänkestävä (vähentää käyttö- ja ylläpitokustannuksia ja luo miellyttävän sisätunnelman)
- ✓ Automaattiset liukuovet (yhteensopivat digitaalisen pääsyjärjestelmän kanssa)

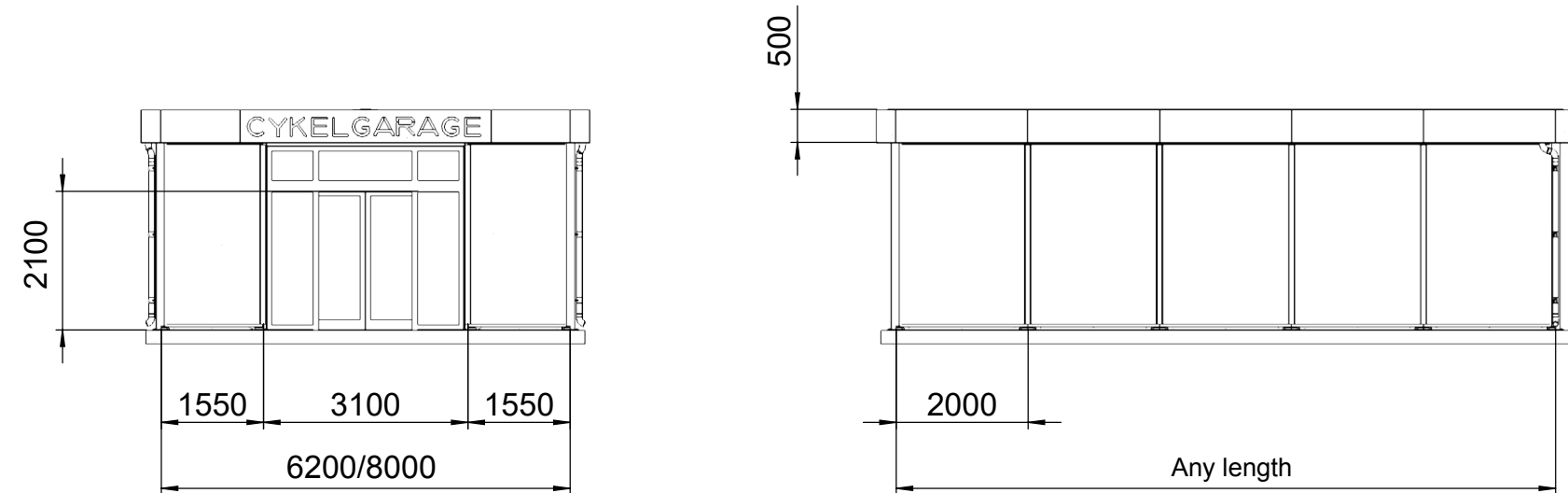

SERTIFIOINNIT:



KRISTIANSTADIN PYÖRÄTALLI JA PYÖRÄNHUOLTOPISTE

Projekti: Kristianstadin matkakeskus

Pyörätalli LINK Kristianstadissa on kokonaiskonsepti jossa pyöräilijän tarpeet on otettu huomioon hyvällä tavalla. Kunta halusi vaikuttaa asukkaiden päätökseen jättää auto kotiin korvaamalla matkan pyöräilyllä ja päätti rakentaa pyörätallin matkakeskuksen lähetyville. Pyörätallissa on automaattiset liukuovet, kuukausimaksullinen pääsyjärjestelmä, kaksikerrosteline OPTIMA, sähköpyöräakkujen latauskaapisto sekä säätiviissä tilassa pyöränhuoltopiste CARE4BIKES jossa voi täyttää ilmaa renkaisiin ja huoltaa pyörää multityökaluilla.



PYÖRÄKATOS KAPPA & YPSILON

KAPPA on monien suosikki, kun julkiseen tilaan tarvitaan kätevä, edullinen ja hyväksi todettu pyöräkatos. Kaksipuolinen malli on nimeltään YPSILON.

- ✓ Nopea asennus (toimitetaan valmiiksi asennetun kattokehikon kera)
- ✓ Erittäin vankka kuumasinkitty teräs rakenne, jossa ei ole ulkotolppia
- ✓ Voidaan yhdistää useisiin eri malleihin (k/k 500/600 maksaruohoa tai muovia)
- ✓ Katoksen tolppien k/k-mitta on mukautettu pyörätelineen kaarien mittojen mukaan (ei epätasaisuuksia tai siirtymiä)
- ✓ Valmiiksi mitoitetut betoniperustat (omat laskelmat eivät ole tarpeen)
- ✓ Katos kattaa koko pyörän

KK 500* - 4m, 5m | KK 600* - 4,8m

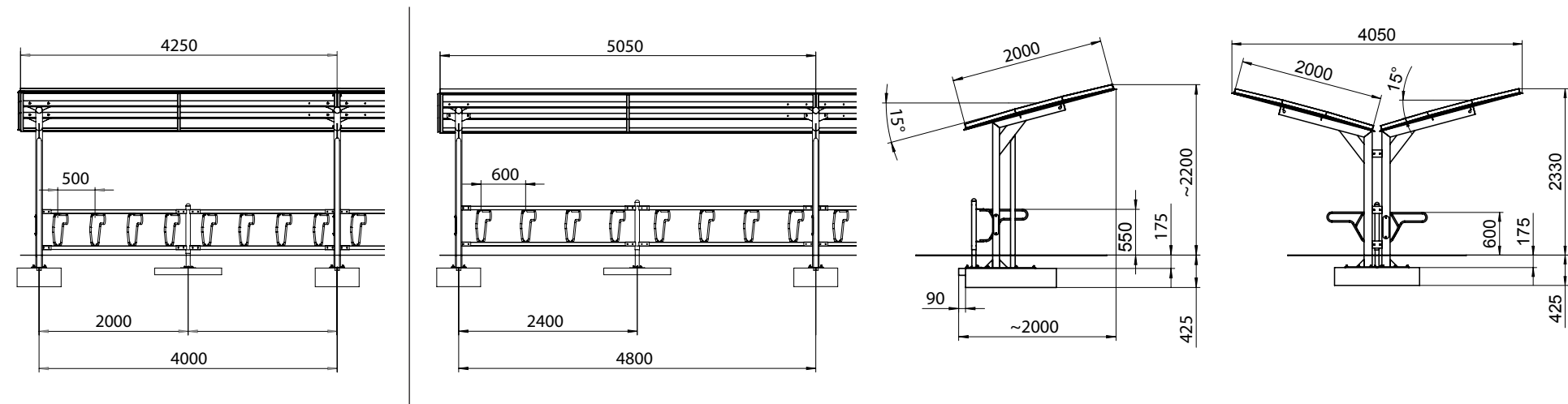

SERTIFIOINNIT:



Kuva: Kipinätaalo, Hyvinkään lukio

TEIMME ENSIMMÄISEN KATOKSEN 28 VUOTTA SITTEEN – EDELLEEN KÄYTÖSSÄ!

KAPPA / YPSILON

Kuvien pyöräkatos merkitsee Cyklokselle todella paljon. Tämä on meidän historiamme ensimmäinen tilaus ja aivan ensimmäinen tuote, jonka valmistimme. Silloin elettiin vuotta 1994. Örebron kunta oli tilaaja ja paikka Örebron rautatieasema. Tämä vaati monta iltaa vakavaa pohdintaa, josta syntyi vahva visio joka pätee edelleen: markkinoiden ehdottomasti laadukkain pyöräkatosvalmistus! Muotoilu ja toimivuus jotka kestävät pitkään, todella pitkään! Sekä lompakon että ympäristön vuoksi.

Örebron matkakeskuksen pyöräkatos on edelleen käytössä, 28 vuotta myöhemmin. Sadat pyöräilijät käyttävät sitä päivittäin.

Tämä todiste vakuuttaa meidät siitä, että tuotteemme vastaavat tarpeita. Tämä ensimmäinen tuotteemme on myös opettanut meitä monessa asiassa, materiaalin valinta on näistä tärkein. Olemme valinneet teräksen pääkomponentiksi. Teräs säilyttää muotonsa vuodesta vuoteen, kuten tämä Örebron matkakeskuksen pyöräkatos todistaa.



PYÖRÄTELINE DELTA

Monitoiminen pyöräteline julkisiin tiloihin. Monitoimiseen pyörätelineeseen voi pysäköidä perinteisiä pyöriä, maastopyöriä, potkulautoja, sähköpotkulautoja, fatbike-pyöriä ja kickbike-potkulautoja. Suosittuja asennuspaikkoja ovat matkakeskukset, bussipysäkit, koulut, urheilukentät tai muut pyöräparkit, joissa vaaditaan intuitiivista, nopeaa ja helppoa pysäköintiä.

- ✓ MONITOIMINEN (sopii kapearenkaisille pyörille, fatbike-pyörille, potkulautoille, kickbike-potkulautoille jne.)
- ✓ USEITA K/K-MITTOJA (valitse 500, 600 tai 700 kaarien välissä)
- ✓ USEITA KIINNITYSMAHDOLLISUUKSIA (betoniperusta+sovitin, valuputki, betoniperusta maan päällä, seinä)
- ✓ ÄLYKÄS RUNKOLUKITUS (sopii maastopyörille, potkulautoille, kickbike-potkulautoille, fatbike-pyörille jne.)
- ✓ SOPII MONIIN ERILAIISIIN YMPÄRISTÖIHIN (eri RAL-värejä, eri pituuksia, kulma-asennus, seinäasennus)

KK 500* VAPAASTI SEISOVA - yksipuolinen ja kaksipuolinen | VIISTOASENNETTU - yksipuolinen ja kaksipuolinen

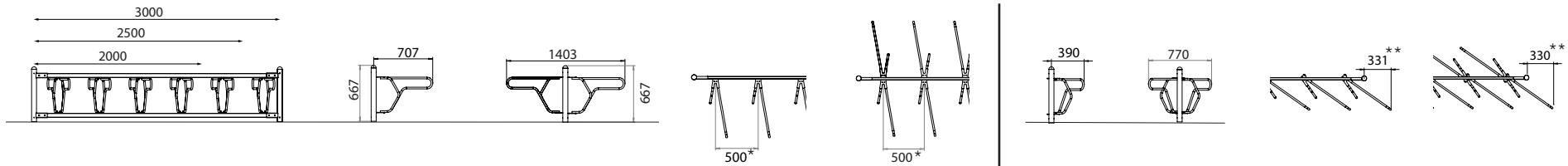

KK 500* SEINÄKIINNITYS | VIISTOASENNETTU

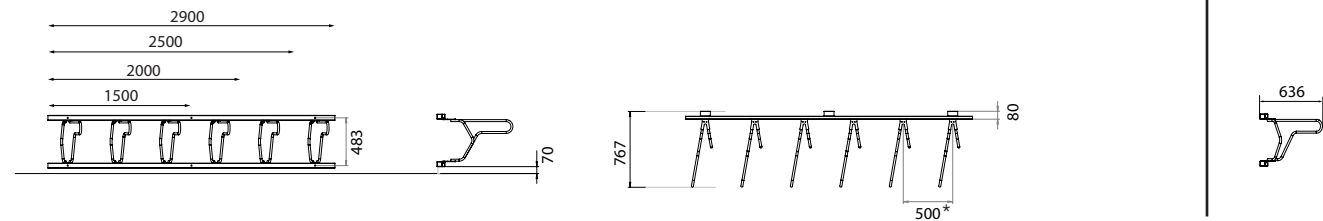

SERTIFIOINNIT:



* K/K 600 -tuotteen pituudet ovat 2400 (4 paikkaa) ja 3000 (5 paikkaa). Kulma/viistoasennusmitta 283**
* K/K 700 -mallin pituus on 2800 (4 paikkaa). Kulma/viistoasennusmitta 233**



PYÖRÄTELINE, JOLLA ON MONIA OMINAISUUKSIA

DELTA

Pyörien uudistuessa myös pysäköintitarpeet muuttuvat. Älykkääseen pyörätelineeseen tulee voida pysäköidä monentyyppisiä pyöriä. Maastopyöriä, fatbike-pyöriä, potkulautoja, sähköpotkulautoja, kapearenkaisia polkupyöriä ja jopa kickbike-potkulautoja.

Ketjulukolla runkoon voi lukita sekä kickbike-potkulautoja että sähköpotkulautoja, jolloin polkupyörävaras ei kykene kantamaan niitä pois.

Tavalliset polkupyörät on helppo lukita sekä runkoon että takapyörään vain kaarilukon tai ketjulukon avulla.

DELTA-pyörätelineet ovat yhteensopivia kaikkien pyöräkatostemme kanssa.



KAKSIKERROKSIINEN TELINE OPTIMA

Kaksikerroksinen pyöräteline OPTIMA on tehokasta polkupyöränsäilytystä parhaimmillaan. Tuplasti enemmän polkupyöräpaikkoja samalle pinta-alalle verrattuna tavalliseen telineeseen. OPTIMA voidaan liittää yhteen pitkiin moduuleihin vähentämättä pyöräpaikkoja. Tehokas kaasujousi ja matala nostokorkeus takaa helpon polkupyöräpysäköinnin.

- ✓ Sertifioitu "FietsParKeur"-vaatimusten mukaan
- ✓ Useita k/k-mittoja (valitse 375, 400 tai 500 pyörien välissä)
- ✓ Toimii sekä sisä- että ulkotiloissa
- ✓ Runkolukitus vakiona
- ✓ Paras mahdollinen pinta-alatehokkuus (sekä joka toinen-asettelu että kaksi kerrosta)

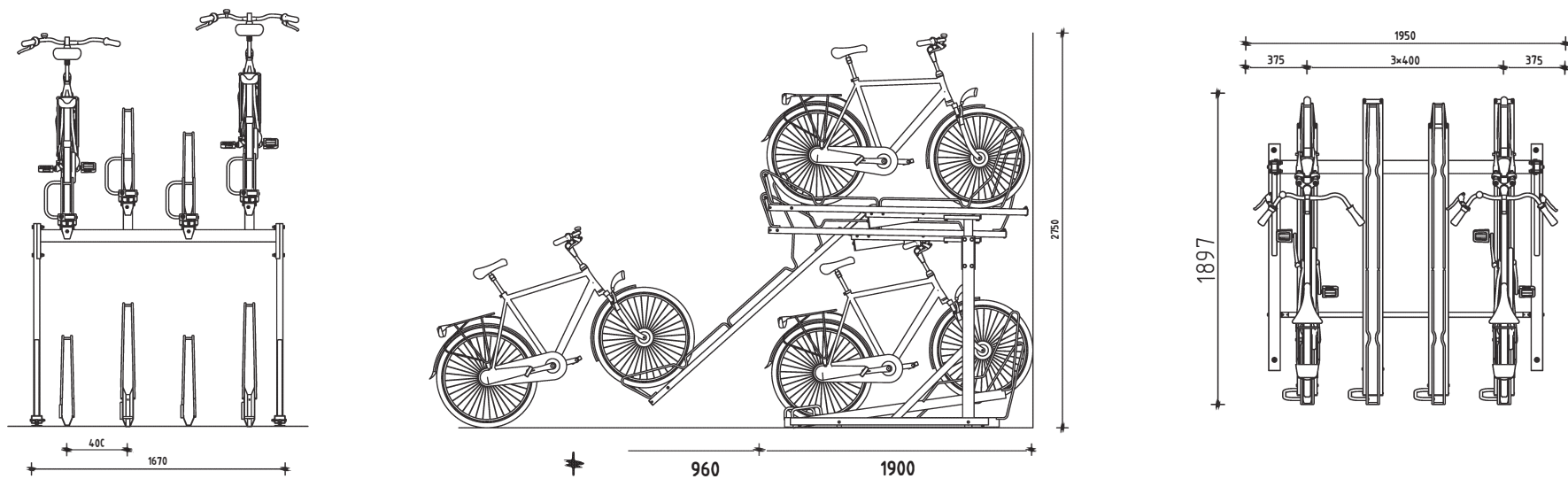

SERTIFIOINNIT:



PYÖRÄTELINE LUX

LUX on polkupyöräteline ja pollari (pylväs) samalla kertaa. Muotoilu on huomiota herättämätön. Telineettä/pylvästä voi saada valaistuksella tai ilman. Sopii hyvin sisäänkäyntien viereen, toreille, kävelykaduille tai sellaisiin paikkoihin, missä on tarvetta yksinkertaiseen ja huoltovapaaseen pyöräsäilytykseen.

- ✓ Nykyaikainen ja huomiota herättämätön muotokieli
- ✓ Saatavana valaistuksen kanssa tai ilman
- ✓ Toimii valaisintolppana silloin, kun siihen ei ole pysäköity polkupyöriä
- ✓ Kätevä tiheästi rakennetuissa kaupunkiympäristöissä

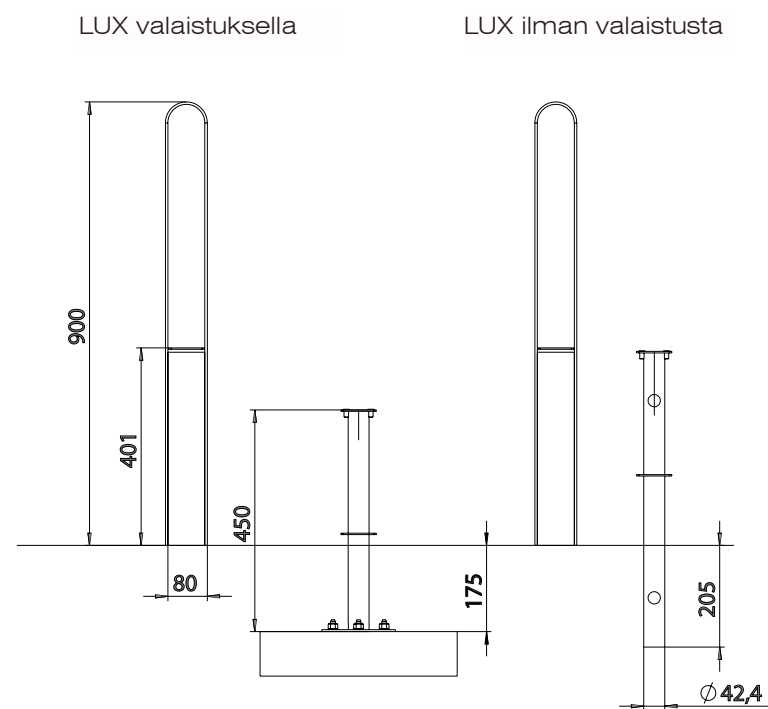

SERTIFIOINNIT:



PYÖRÄAITAUS DELTA

DELTA-pyöräaitaus on suunniteltu luomaan kaupunkiin järjestystä. Merkityt ja rajaavat päädyt yhdessä DELTA-pyörätelineen kanssa tekevät pyöräparkista selkeän, turvallisen ja intuitiivisen. Pyöräaitaus voidaan sijoittaa jalkakäytävän ulkopuolelle, pysäköintialueelle, autokaistojen väliin, kävelykatujen viereen, pysäkeille, areenoille ja muille paikoille, jossa kaivataan merkittyä ja järjestystä luovaa pyöräparkkia.

- ✓ Hyvin joustava. Täysin yhteensopiva DELTA-kaaritelineen ja kaikkien sen saatavilla olevien mittojen kanssa.
- ✓ Kehystää pyöräparkin ja selkeyttää sitä
- ✓ Päätyjä käytetään pyörien profilointiin ja mainontaan
- ✓ Luo turvallisen paikan pyöräilijälle myös katuympäristössä
- ✓ Luo läheisyys kohteeseen silloinkin, kun pyöräparkille ei ole tilaa
- ✓ Saatavilla siirrettävänä mallina, jossa on perusta maan päällä

KK 500* - 2m, 2,5m, 3m jaksot

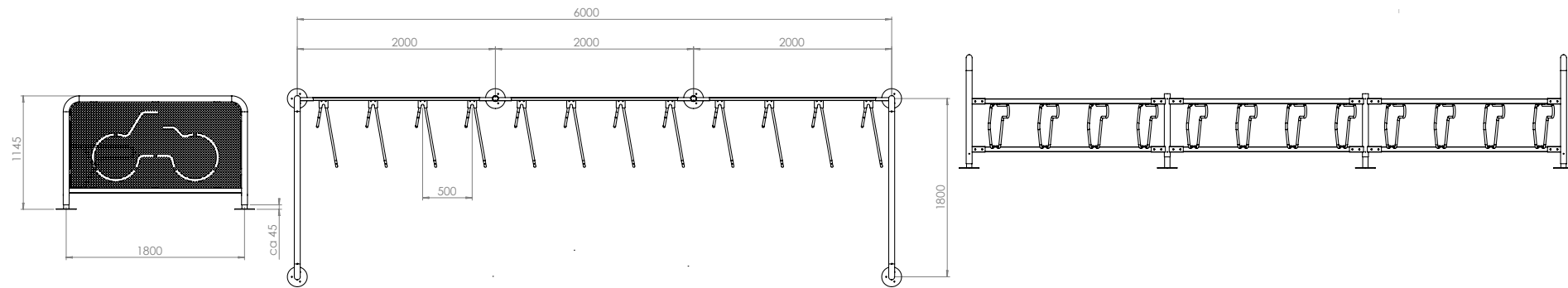

Saatavilla myös koossa k/k 600, jossa osat ovat 2,4m, 3,0m ja koossa k/k 700, jossa osat ovat 2,8m



PYÖRÄTELINE OMEGA

Helppo ja käytännöllinen polkupyöräteline, jossa on hyvä rungon lukittavuus ja jossa on kaksi vaihtoehtoista asennusmahdollisuutta. Polkupyörän voi laittaa joko nojaamaan teräsrenkaaseen, tai vaihtoehtoisesti kiinnittää renkaassa olevaan kumipidikkeeseen.

- ✓ Kaksi pysäköintivaihtoehtoa
- ✓ Runkolukitus
- ✓ Tilaa kahdelle pyörälle
- ✓ Sertifioitu Byggarubedömningen-vaatimusten mukaan

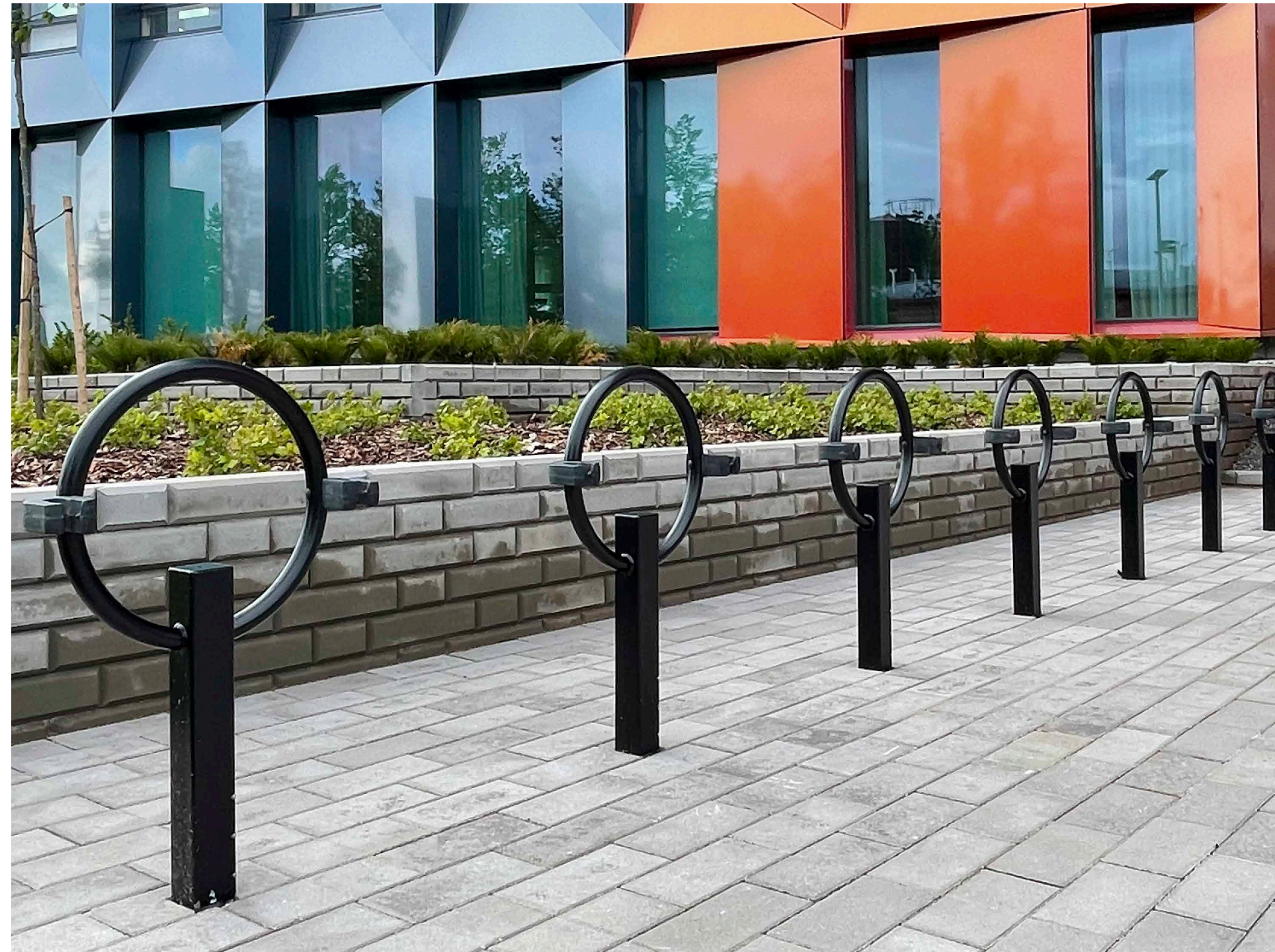
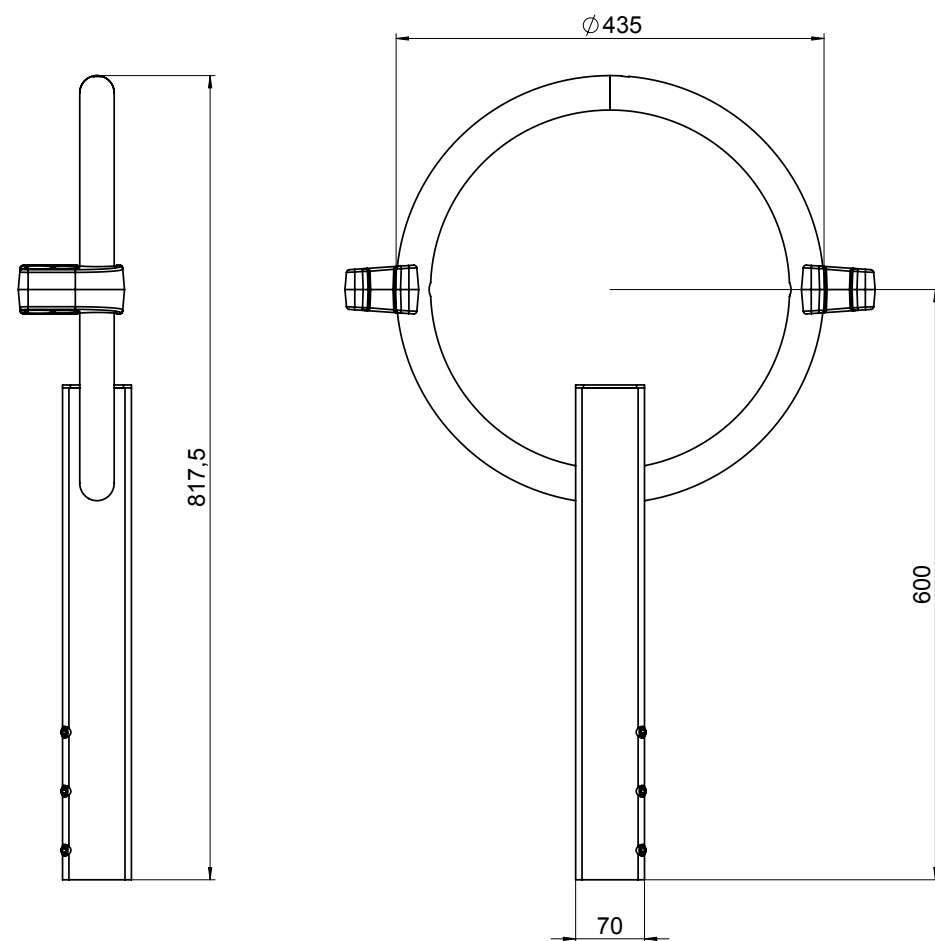

SERTIFIOINNIT:



Kuva: Trivium Turku

KAARITELINE PRIO

UUTUUS

Perinteinen kaariteline, jossa on pehmeä muotokieli ja joka takaa turvallisen runkolukituksen. Pyörä pysäköidään kaaren sivuun ja pyörän voi lukita rungosta kaikentyyppisillä pyörälukoilla. Saatavana kaksi leveyttä, 300 mm ja 1000 mm.

- ✓ Runkolukitus
- ✓ Pehmeä ja pyöreä muotokieli
- ✓ Tilaa kahdelle pyörälle
- ✓ Pyörä pysäköidään kaaren sivuun
- ✓ Sopii kaikentyyppisille pyörille, myös tavarapyörille

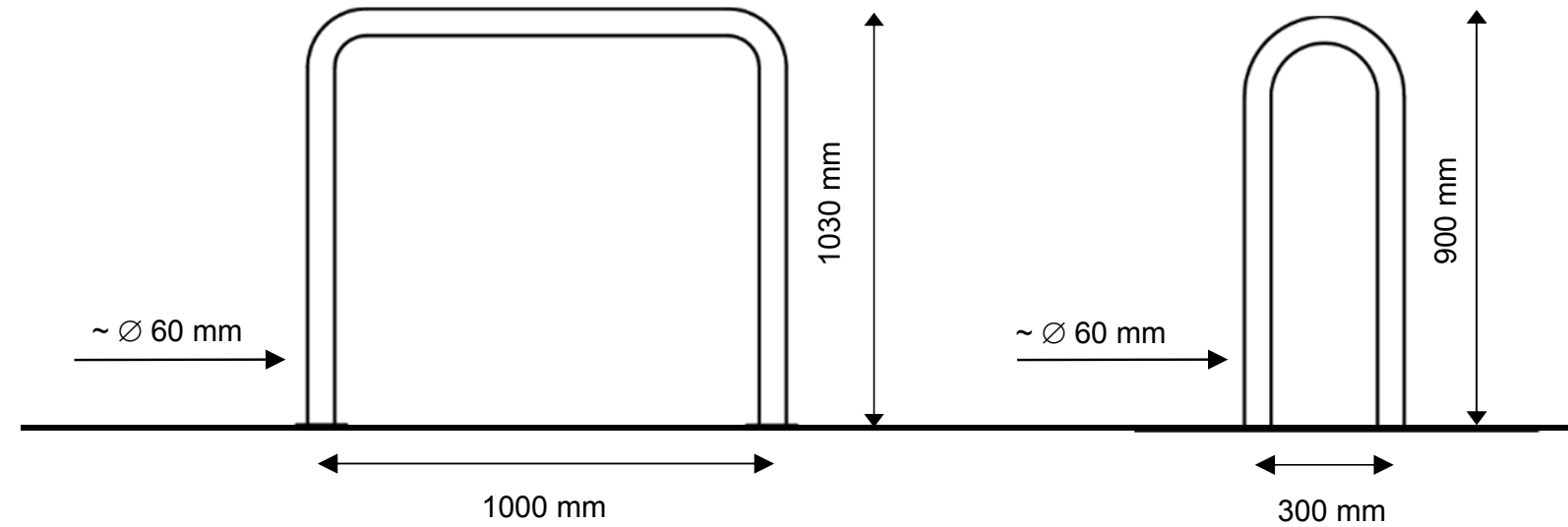

CARGO KAARITELINE TAVARAPYÖRILLE

Yksinkertainen mutta tehokas kaariteline kaikentyyppisille tavarapyörille. Voidaan sijoittaa vaipaasti seisovaksi, pyörätalliin tai pyöräkatoksen alle. Telineen pituus osoittaa selkeästi, että paikka on tarkoitettu tavarapyörille. Jokaisessa kaaressa on kaksi paikkaa tavarapyörille.

- ✓ Pehmeä ja pyöreä muotokieli
- ✓ Runkolukitus
- ✓ Tilaa kahdelle tavarapyörälle
- ✓ Sopii kaikentyyppisille tavarapyörille
- ✓ Osoittaa selvästi, että paikka on tarkoitettu kahdelle tavarapyörälle

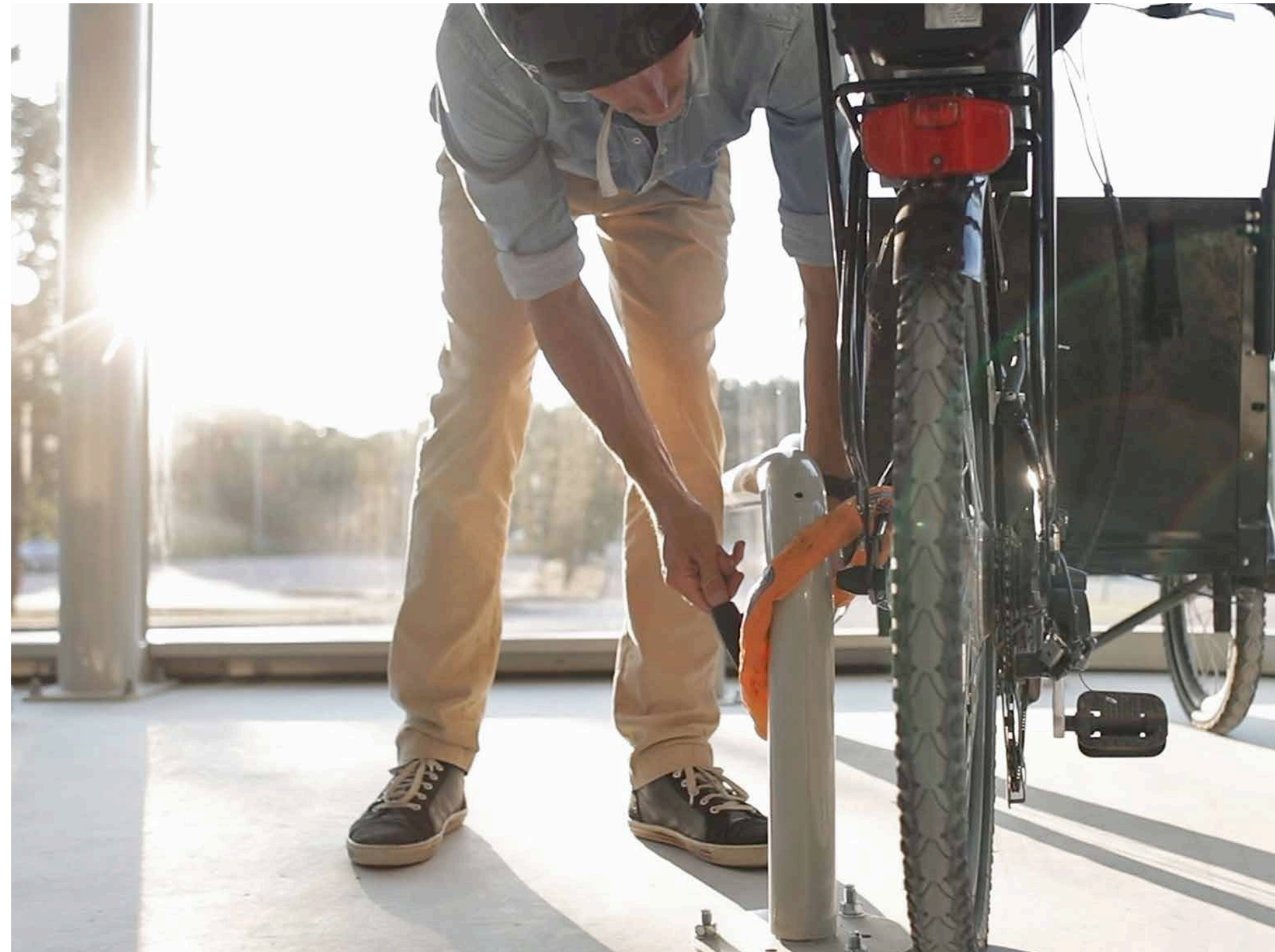
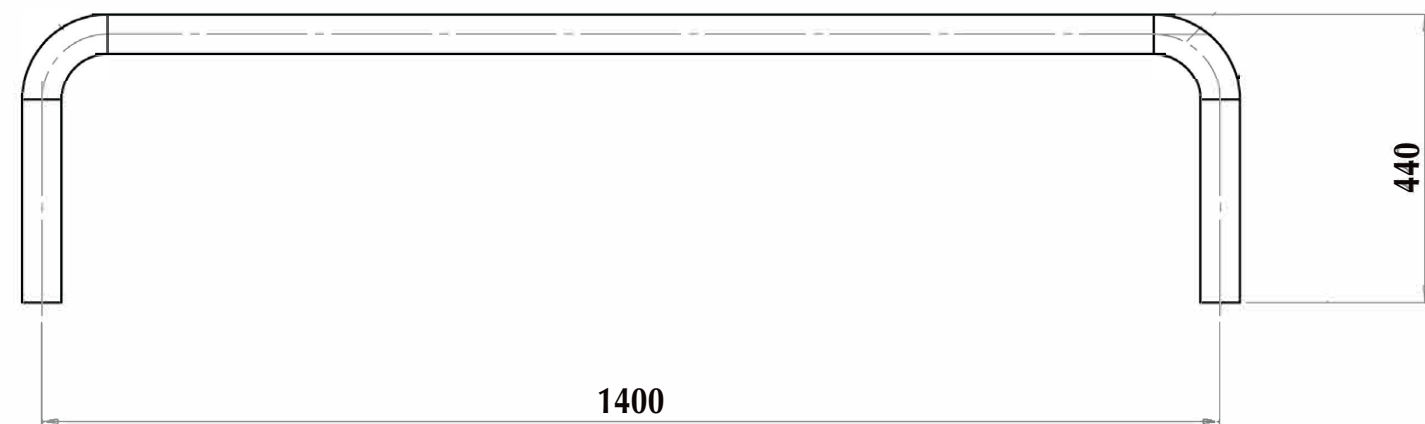

PYÖRÄTELINE BETA

Pyöräteline- ja pyöräpylväsklassikko, joka tarjoaa lisää turvallisuutta. Polkupyörä asetetaan telineessä olevaan pidikkeeseen tai asetetaan telineen viereen ja lukitaan ”sydämeen” tai kettinkiin (lisävaruste). Kettinkilukituksen turvallisuutta arvostetaan polkupyöräilijöiden keskuudessa ja se on helppo ja varma tapa estää polkupyörävarkauksia.

- ✓ Runkolukitus
- ✓ Tilaa kahdelle polkupyörälle/mopolle
- ✓ Ilmava muotoilu

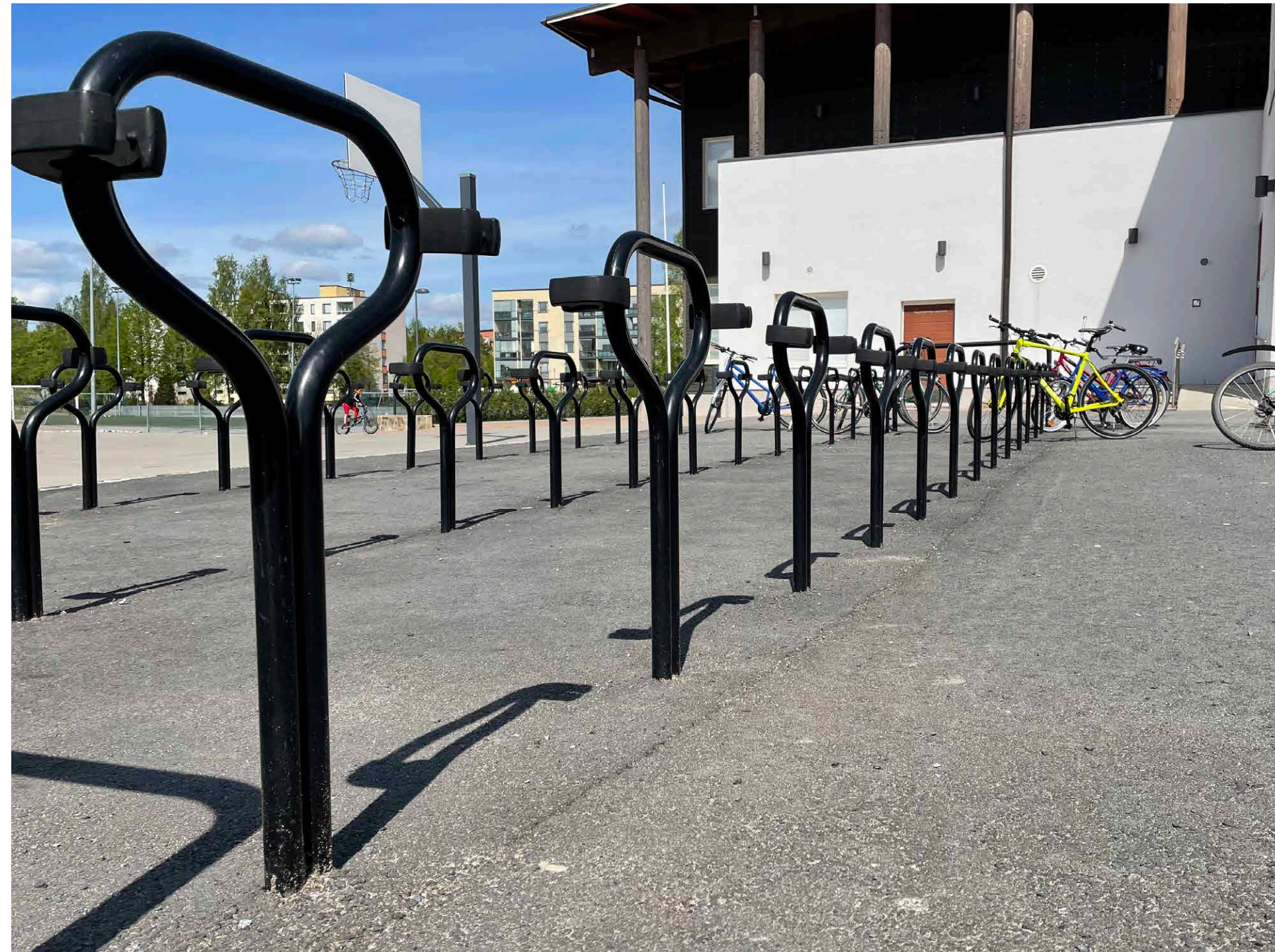
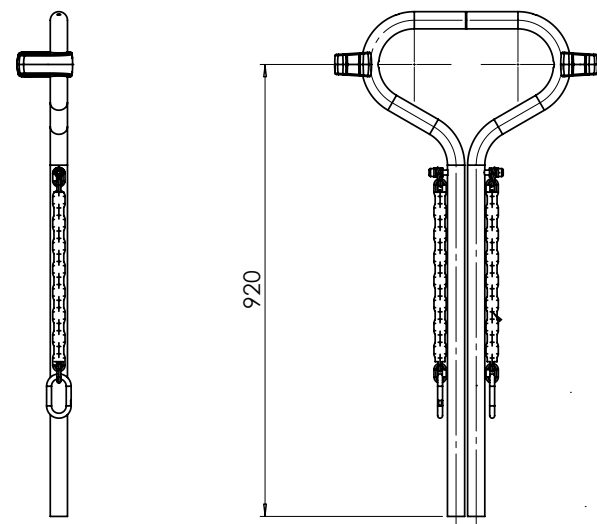

SERTIFIOINNIT:



Kuva: Pirkkalan lukio

HUOLTOPISTE GRAND

Hyvä mahdollisuus julkiseen pyörähuoltoon on näyttänyt kannustavan pyöräliikennettä. Huoltopiste GRAND antaa mahdollisuuden pyörän tai pallon pumppaukseen, pesuun, huoltoon ja vesipullon täyttöön.

- ✓ Monitoiminen huoltopiste (pesu, vesipullon täyttö, huoltotyöt, renkaiden täyttäminen)
- ✓ Talvivesi vakiona
- ✓ Julkiseen tilaan sopiva muotokieli
- ✓ Saatavilla useita malleja, sekä yksi- että kaksipuolisia
- ✓ Näyttää kellonajan ja lämpötilan

GRAND 900
900mm leveä

GRAND 2400
2400mm leveä

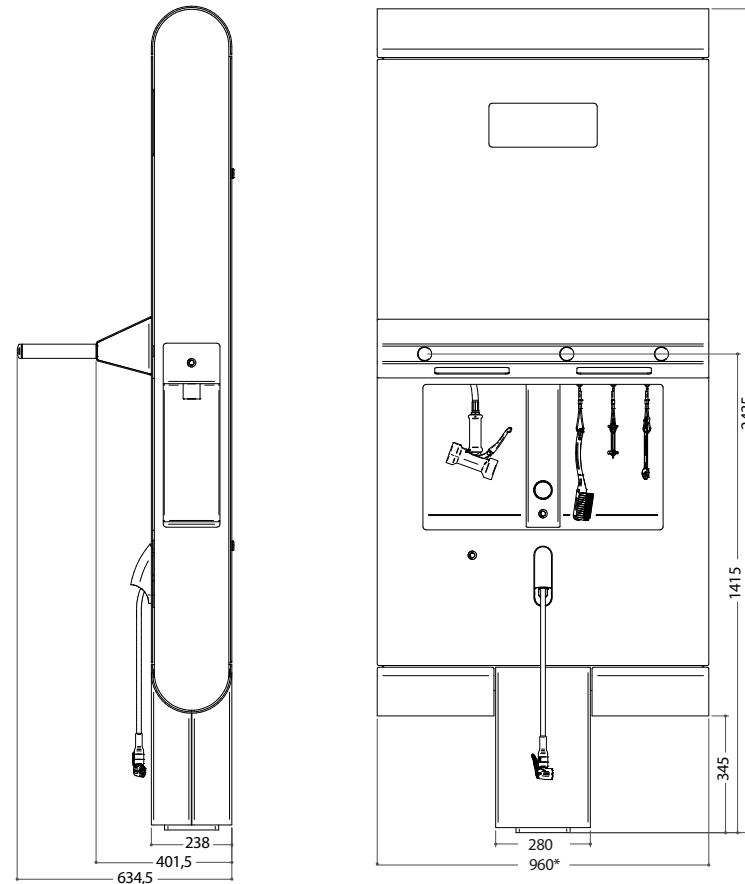

HUOLTOPISTE CARE4BIKES

Kätevä polkupyörien huoltopiste, joka on varustettu pyöränpumpulla sekä monikäyttötyökaluilla. Sopiva tuote julkisten rakennusten yhteydessä, asemanseuduilla, kaupungeissa, kunnissa, taloyhtiöissä tai muissa yrityksissä ja toiminnoissa, joissa halutaan antaa lisäpalveluja pyöräilijöille.

- ✓ Luotettava (pumppu ilman kompressoria)
- ✓ Ilkivallan kestävä (vankka rakenne teräsvahvisteisella letkulla)
- ✓ Huomiota herättämätön muotoilu upotetuilla työkaluilla
- ✓ Ergonominen työskentelykorkeus
- ✓ Töherryssuojattu

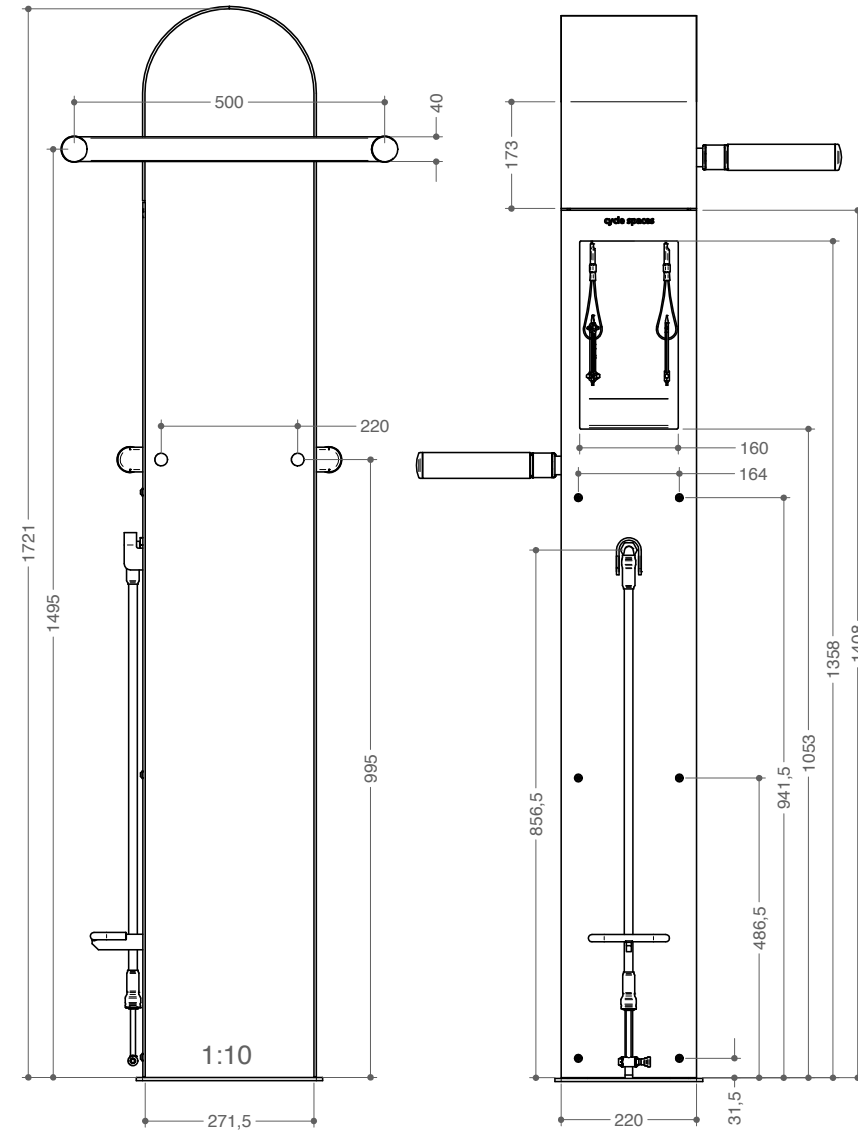

SERTIFIOINNIT:



WAVE STREAM-VESIASEMA

Julkinen vesiasema juomapullon täyttämiseen juomavedellä, jossa on keskitytty hygieniaan ja käyttöturvallisuuteen. Toimii täysin ilman sähköä ja siinä on teräsrunko, joka kestää vaativaa julkista ulkoympäristöä. Toimii ympäri vuoden ja voidaan sijoittaa kaupunkiympäristöihin ja pyöräkaistojen viereen.

- ✓ Ei tarvitse sähköä
- ✓ Täysin hygieeninen
- ✓ Sisäänrakennettu vesisolake
- ✓ Saatavana logolla tai symbolilla

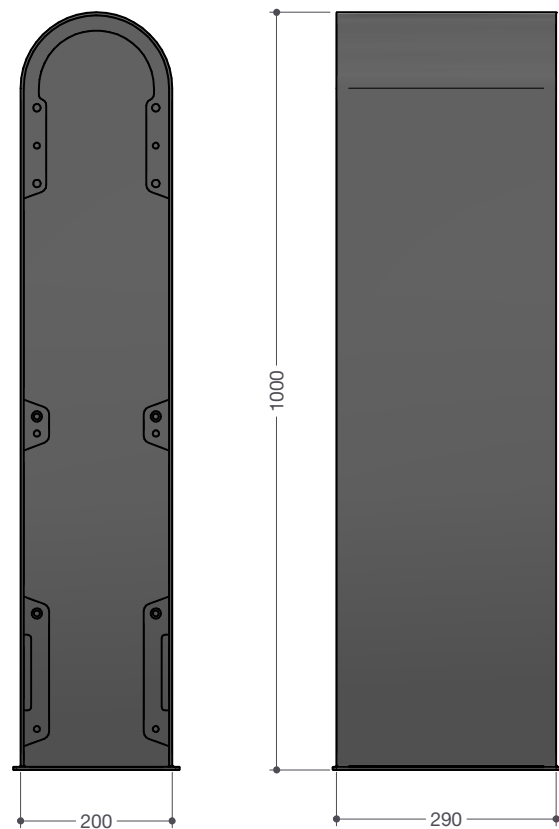

SERTIFIOINNIT: 



PYÖRÄNPUMPPU WAVE-AIR

Pyöränpumppu modernilla muotoilulla, jonka tavoitteena on käyttövarmuus ja tyylikkyys. Tuote on suunniteltu kestäämään julkisten ulkoalueiden kovat vaatimukset. WAVE-AIR löytyy kahtena erilaisena versiona, automaattisena ja manuaalisena.

- ✓ Automaattinen tai jalkakäyttöinen
- ✓ Hyvin luotettava myös erittäin kylmällä säällä (myös automaattinen malli, koska siinä ei ole kompressorisäiliötä)
- ✓ Ilkivallan kestävä (kompakti ja vankka teräsrakenne)
- ✓ Monikäyttöinen suukappale (sopii kaikkiin vakioventtiilityyppeihin)
- ✓ Julkisiin tiloihin sopiva muotokieli (saatavana myös yrityksen logolla, kaupungin tai kunnan tunnuksella)

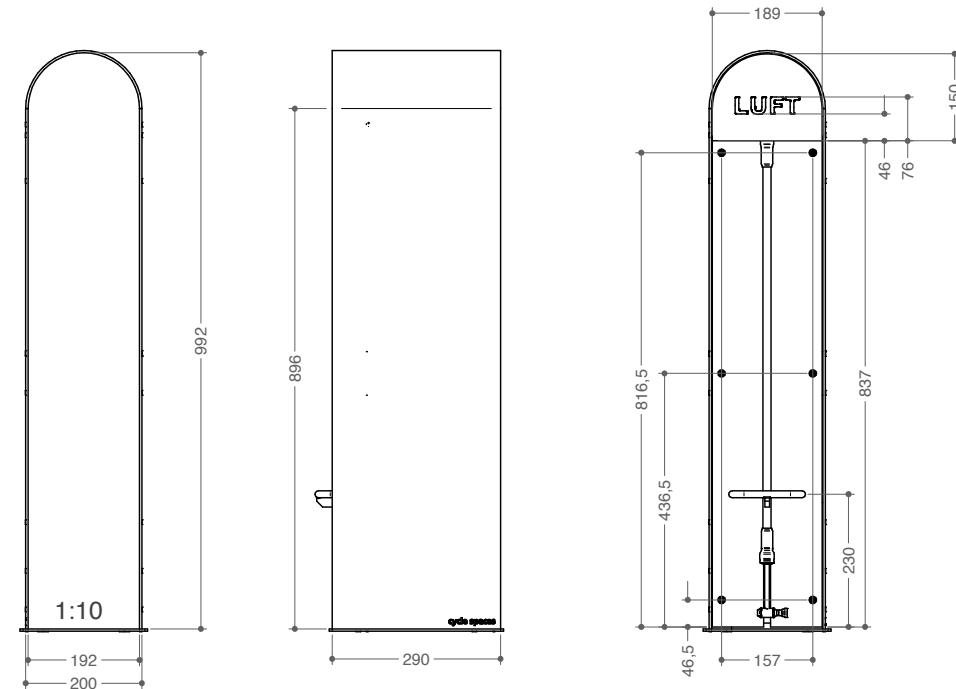

SERTIFIOINNIT: 



ECO CHARGE-LATAUSKAAPPI

Säilytä ja lataa jopa kahdeksan sähköpolkupyörän akkua. Kaappi on valmistettu ruostumattomasta teräksestä, ja siinä on termostaattiohjattu lämpöpatteri ja automaattinen tyhjennys. Sähkö johdetaan kaappiin alapuolelta ja kiinnitetään alustaan. Lokerot ovat hyvin ilmastoituja, ja niissä on sähköpistorasiat laturien liittämistä varten.

- ✓ Toimii ulkona
- ✓ Tuulettuvat hyllyt
- ✓ Sähköpistorasiat jokaisessa lokerossa
- ✓ Useita lukitusvaihtoehtoja

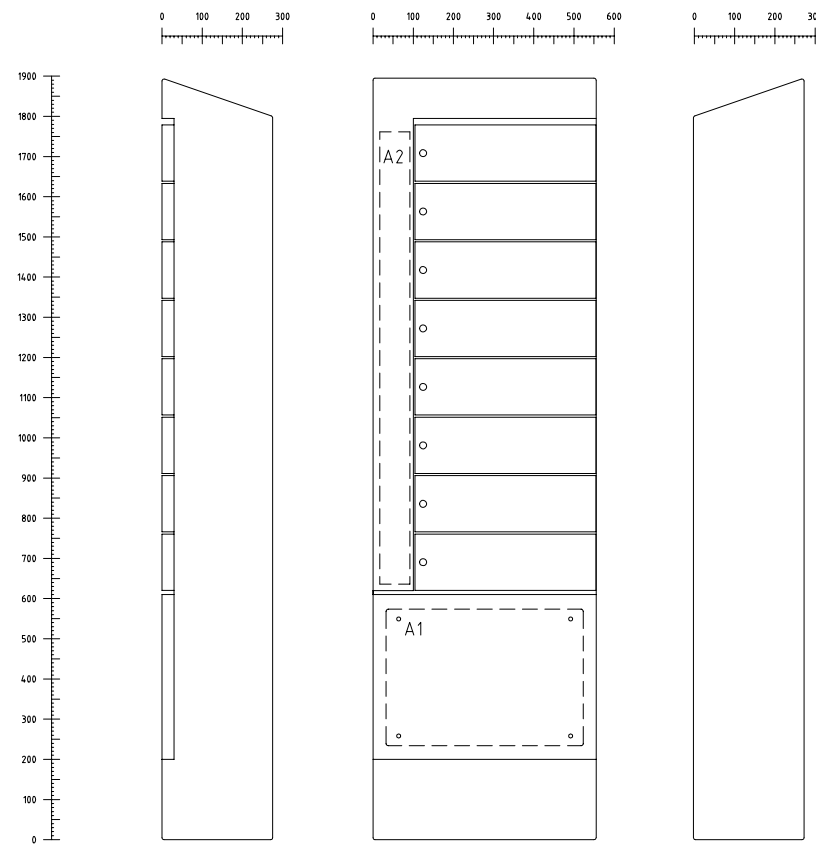

YHTEYSTIEDOT

Käy sivulla cyklos.se/fi/ota-yhteytta/ nähdäksesi yksittäisten työntekijöiden yhteystiedot tai lähetä sähköpostia/soita:

+358 9 4245 3129

info@cyklos.fi

HANKI DIGITAALINEN ESITE

QR-koodilla pääset "Tietoa ja tekniikkaa" -sivullemme. Siellä voit ladata esitteen digitaalisesti ja sieltä löydät myös arkkitehtipalvelumme ja oppaamme.



LISÄTIETOA

cyklos.fi

Arkkitehtipalvelu

Etsitkö piirustuksia, materiaali- ja työnkuvauksia, käyttöohjeita, ajankohtaisia hintoja tai korkearesoluutiokuvia? Sitten voit luoda tilin arkkitehtipalvelussamme! Täältä löydät runsaasti hyödyllistä materiaalia, joka auttaa sinua suunnittelussa. Arkkitehtipalvelu on täysin maksuton.

Webinaarit

Älä missaa webinaarejamme! Järjestämme webinaareja noin kerran kuussa erilaisilta pyöräparkeilta, esimerkiksi kaupunkiympäristöstä, henkilökunnan pysäköintialueilta ja juna-asemilta. Lisätietoa webinaareistamme on osoitteessa cyklos.fi.

Oppaat

Olemme kehittäneet erilaisia oppaita ja muita työkaluja, joiden avulla sekä tilaajien että maisema-arkkitehtien on helpompi tehdä työtään. Nämä oppaat saattavat liittyä esimerkiksi siihen, mikä on helpoin tapa hakea valtion rahoitusta tai mitä on tärkeintä pitää mielessä pyöräparkin tai pyörätallin suunnittelussa.



